

CFORCE400



**CF400AU / CF400AU-L
KORISNIČKO UPUTSTVO**

PAŽLJIVO PROČITAJTE OVO UPUTSTVO
Sadrži važne sigurnosne informacije

UVODNE NAPOMENE

Zahvaljujemo se na ukazanom poverenju kupovinom CFMOTO proizvoda i dobro došli u svetsku porodicu ponosnih vlasnika CFMOTO vozila. Posetite naš sajt www.cfmoto.com kako biste pronašli najnovije vesti, proizvode, predstojeće događaje, mogućnosti za pravljenje poslovne karijere i još mnogo toga.

CFMOTO razvija, proizvodi, prodaje i dostavlja najpouzdanija i cenovno najisplativije motore, skutere, ATV vozila, side-by-side vozila, čamce i sportske motore. Osnovana 1989. sa 1200 povezanih partnera, CFMOTO je razvila 98 modela vozila i 51 model motora koji se distribuiraju u 70 zemalja i regija. CFMOTO spada u jedne od najuspešnijih preduzeća u sportskoj industriji i snabdeva izvanredne proizvode preko svojih dilera do obožavaoca širom sveta. Za bezbedan i ugodan rad Vašeg vozila, obavezno sledite uputstva i preporuke iz ovog korisničkog priručnika. Vaš priručnik sadrži i uputstva za manja održavanja. Informacije o većim popravkama navedene su u CFMOTO servisnom uputstvu, koje moraju biti urađene u ovlašćenom CFMOTO servisu. Vaš CFMOTO prodavac najbolje zna šta je sve potrebno Vašem vozilu, jer Vaše zadovoljstvo je njegova satisfakcija. Za sve potrebne izmene i održavanja u toku garantnog perioda, ali i nakon njega obratite se ovlašćenom servisu.



BEOGRAD - Srbija "Guevara d.o.o."

Milošev Kladenac 18ž, 11000 Beograd

Rezervni delovi

Postprodaja

Tel: +381 (0)64 648 0936
delovi@cfmoto.rs

Tel: +381 (0)64 648 0938
postprodaja@cfmoto.rs

Bezbednost vozača

Bitne reči u ovom uputstvu

Reči koje zahtevaju vašu pažnju vezane su za bezbednost, moguća oštećenja i opasnosti od ozbiljnih povreda u određenim situacijama. Ove reči su UPOZORENJE, OPREZ I NAPOMENA.

UPOZORENJE

Ovaj bezbednosni simbol ukazuje na potencijalnu opasnost koja može dovesti do ozbiljnih povreda ili smrti.

OPREZ

Ovaj bezbednosni simbol ukazuje na potencijalnu opasnost koja može dovesti do manje telesne povrede ili oštećenja vozila.

OPASNOST

Odeljak pod ovim simbolom je upozorenje o ozbiljnim potencijalnim bezbedonosnim situacijama. Upozorava vas na situacije koje mogu dovesti do ozbiljnih povreda. Postupajte po ovom uputstvu kako ne bi došlo do ozbiljnih povreda ili smrti.

NAPOMENA ili OBAVEŠTENJE

Napomena ili obaveštenje će Vas upozoriti na važne informacije i uputstva.

▲ UPOZORENJE ZA SVA VOZILA TIPA I ATV

ODNOSI SE NA SVA VOZILA B SERIJE

Nepravilno korišćenje vozila može dovesti do OZBILJNIH POVREDA ili SMRTI



**UVEK
KORISTITE
TESTIRANE I
ODOBRENE
KACIGE I
OŠTALU
ZAŠTITNU
OPREMU**



**NEMOJTE
VOZITI PO
JAVNIM
PUTEVIMA**



**NEMOJTE
PREVOZITI
SAPUTNIKE**



**NEMOJTE
VOZITI POD
DEJSTVOM
ALKOHOLA ILI
OPIJATA**

NIKADA:

- Ne upravljati bez odgovarajuće obuke i instrukcija.
- Ne vozite na javnim putevima. Može doći do sudara sa drugim vozilima.
- Ne upravljati brzinom većom nego što uslovi puta dozvoljavaju.
- Ne prevoziti putnika, ATV vozila TIPA I su pravljena samo za jednu osobu - vozača.
- Ne konzumirati alkohol ili druge opijate pre ili za vreme upravljanja ovim vozilom.

UVEK:

- Izbegavati asfaltirane površine, jer mogu negativno uticati na upravljivost i kontrolu.
- Koristiti adekvatne tehnike upravljanja vozilom, kako bi se izbeglo prevrtanje u otežanim uslovima vožnje i pri skretanju.
- Nositi zaštitne naočare, kacigu i zaštitnu odeću.

EVAP SISTEM (SISTEM KONTROLE IZDUVNIH GASOVA)

Bilo kakve modifikacije sa EVAP sistemom nisu dozvoljene. Uverite se da su sva creva prohodna i neoštećena, kako ne bi došlo do oštećenja pumpe za gorivo i rezervoara.

UPOZORENJE ZA SVA VOZILA TIPA II ATV

▲ ODNOSI SE NA SVA VOZILA C SERIJE

Nepravilno korišćenje vozila može dovesti do OZBILJNIH POVREDA ili SMRTI



**UVEK
KORISTITE
TESTIRANE I
ODOBRENE
KACIGE I
OŠTALU
ZAŠTITNU
OPREMU**



**NEMOJTE
VOZITI PO
JAVNIM
PUTEVIMA**



**NEMOJTE
PREVOZITI VIŠE
OD JEDNOG
SAPUTNIKE**



**NEMOJTE
VOZITI POD
DEJSTVOM
ALKOHOLA ILI
OPIJATA**

NIKADA:

- Ne upravljati bez odgovarajuće obuke i instrukcija.
- Ne vozite na javnim putevima. Može doći do sudara sa drugim vozilima.
- Ne upravljati brzinom većom nego što uslovi puta dozvoljavaju.
- Ne konzumirati alkohol ili druge opijate pre ili za vreme upravljanja ovim vozilom.
- Ne prevoziti više od jednog saputnika

UVEK:

- Izbegavati asfaltirane površine, jer mogu negativno uticati na upravljivost i kontrolu.
- Koristiti adekvatne tehnike upravljanja vozilom, kako bi se izbeglo prevrtanje u otežanim uslovima vožnje i pri skretanju.
- Nositi zaštitne naočare, kacigu i zaštitnu odeću.

PROČITATI OVO UPUTSTVO ZA UPOTREBU. SLEDITI SVA UPUTSTVA I UPOZORENJA

UPOZORENJE

Pročitati i pratiti sve instrukcije i mere opreza iz ovog uputstva i sa nalepnica na vozilu. Nepoštovanje sigurnosnih mera opreza može dovesti do ozbiljnih povreda ili smrti.

UPOZORENJE

Izduvni gasovi iz ovog proizvoda sadrže ugljen monoksid (CO), koji je smrtonosni gas i može prouzrokovati glavobolju, vrtoglavicu, gubitak svesti pa čak i smrt.

Kartica koja sadrži bitne informacije o bezbednom korišćenju ATV vozila bi trebala da bude prikazana na sledećoj stranici ovog uputstva. Ukoliko ne možete da je pronađete, ili ste je izgubili, kontaktirajte ovlašćenog prodavca.

UVODNE NAPOMENE

Zahvaljujemo se na ukazanom poverenju kupovinom CFMOTO proizvoda i dobro došli u svetsku porodicu ponosnih vlasnika CFMOTO vozila.

S ponosom proizvodimo uzbudljivu liniju komunalnih i rekreativnih proizvoda:

- Vozila za sve terene (ATV).
- Teretna i Side-by-Side vozila (patrolna, šumarske službe, lov...).
- Motocikle i skutere.

CFMOTO, kompanija koja je specijalizovana za proizvodnju tečnošću hlađenih motora, i jedan je od proizvođača najvišeg nivoa iz Kine. U odnosu na vazdušno hlađene motore, hlađenje motora tečnošću je efikasnije, temperatura ulja je stabilnija, motor je moćniji sa manjom potrošnjom goriva, a radni vek mu je duži.

Za bezbedan i ugodan rad Vašeg vozila, obavezno sledite uputstva i preporuke iz ovog korisničkog priručnika. Vaš priručnik sadrži i uputstva za manja održavanja. Informacije o većim popravkama navedene su u CF MOTO servisnom uputstvu, koje moraju biti urađene u ovlašćenom CF MOTO servisu. Vaš CF MOTO prodavac najbolje zna šta je sve potrebno Vašem vozilu, jer Vaše zadovoljstvo je njegova satisfakcija.

Zbog stalnih poboljšanja u dizajnu i kvalitetu proizvodnih komponenti, neke manje razlike mogu se pojaviti između aktuelnog vozila i podataka iznesenim u ovom priručniku. Opisi i procedure u ovom priručniku namenjeni su samo za referentnu upotrebu.

Najnoviju verziju ovog priručnika možete naći na sajtu **www.cfmoto.rs**

SADRŽAJ

EVAP SISTEM (SISTEM KONTROLE IZDUVNIH GASOVA)	5
IDENTIFIKACIONI BROJ VOZILA (VIN)	11
SPECIFIKACIJA	13
SIGURNOST	17
KARAKTERISTIKE I KONTROLE	34
ODRŽAVANJE I PODMAZIVANJE	64
ČIŠĆENJE I SKLADIŠTENJE	96
REŠAVANJE PROBLEMA	100
RASPORED REDOVNOG ODRŽAVANJA	109
SERVISNE KONTROLE	111

IDENTIFIKACIONI BROJ VOZILA (VIN)

Ovo je pregled identifikacionih brojeva Vašeg vozila i mesta na kojima se nalaze. Uzeti rezervni ključ i staviti ga na sigurno mesto. Vaš ključ možete duplirati jedino kopiranjem originalnog ključa, stoga bi bilo dobro da uvek imate jedan ključ u rezervi. Ako izgubite oba ključa mora se zameniti kompletan sklop brava na vozilu.

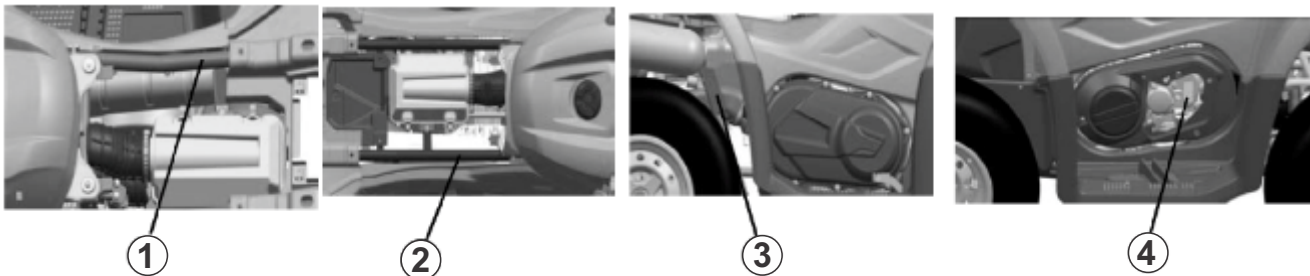

① **CF400AU identifikacioni broj vozila:** _____

② **CF400AU-L identifikacioni broj vozila:** _____

③ **Broj modela vozila:** _____

④ **Seriski broj motora:** _____

Stavka	Specifikacija	
	CF400AU	CF400AU-L
Ukupna dužina	2100mm	2300mm
Ukupna širina	1100mm	1100mm
Ukupna visina	1150mm	1350mm
Međuosovinsko rastojanje	1260mm	1460mm
Minimalno odstojanje od tla	250mm	250mm
Minimalni radijus okretanja	3,5m	3,5m
Ukupna težina (sa uljem u motoru i punim rezervoarom goriva)	345kg	360kg
Model i tip motora	191Q	
Tip	Vodeno hlađeni, 4-taktni, sa jednom bregastom osovinom	
Prečnik i hod klipa	91mm x 61,5mm	
Zapremina motora	400ccm	
Odnos kompresije	10,3:1	
Tip stratovanja	Električni starter	
Tip podmazivanja	Prskanjem / Pod pritiskom	

Motorno ulje tip: Kapacitet ulja u motoru: Kapacitet prilikom zamene / bez filtera Kapacitet prilikom zamene / sa filterom Ulje u zadnjem diferencijalu tip: Količina prilikom zamene Ukupno Ulje u prednjem diferencijalu tip: Količina prilikom zamene Ukupno		SAE5W40/SG Kapacitet ulja u motoru: 2,3 L 2,9 L SAE80W90/GL-4 0,25 L 0,2 L SAE80W90/GL-4 0,2 L 0,2 L
Filter za vazduh		Suvi sunderasti filter
Tip goriva Kapacitet rezervoara Količina goriva u rezervi		Bezolovni benzin sa minimum 89/90 oktana 14,2 L 4,0 L
Vrsta ubrizgavanja		Elektronsko ubrizgavanje
Svećica tip: Zazor na svećici		DCPR8E (NGK) 0,8mm - 0,9mm
Prenos	Prenos snage Menjač / pozicije	CVT + menjač Automatski / L-H-N-P-R
	CVT odnos	0,67-3,02
	Niži stepen	2,533 (38/15)
	Viši stepen	1,350 (27/20)
	Hod u nazad	2.071 (29/14)

Šasija rama Ugao zatura Pomak vešanja	Čelična cev 3° 27,97mm
Gume tip Dimenzija: Prednje Zadnje	Bez unutrašnje gume 24x8.0-12 ili 25x8.0-12 24x10.0-12 ili 25.10.0-12
Pritisak u gumama: Prednje Zadnje	55kPa(0,55bar) ili 45kPa(0,45bar) 41kPa(0,41bar) ili 45kPa(0,45bar)
Kočioni sistem: Nožna kočnica Operacija	Napred:dva diska / Pozadi:jedan disk Upravljanje desnom nogom Aktivira zadnji i oba prednja diska
Prednja kočnica Operacija	Upravljanje desnom rukom Aktivira samo prednje diskove
Zadnja kočnica Operacija	Upravljanje levo rukom Aktivira samo zadnji disk
Kočiona tečnost tip	Kočiono ulje DOT4
Vešanje: Prednje vešanje Zadnje vešanje	Duplo A-rame nezavisno Duplo A-rame nezavisno
Amortizeri: Prednji amortizeri Zadnji amortizeri	Štelujuća opruga / Uljni amortizeri Štelujuća opruga / Uljni amortizeri
Hod točkova: Hod prednjih točkova Hod zadnjih točkova	180mm 180mm

<p>Električni sistem: Paljenje Punjenje Baterija</p>	<p>Elektronsko Pretvarač A/C 460W /5000o/min 12V DC/30Ah</p>
<p>Svetlosna grupa: Farovi Dnevna svetla Prednji migavac Prednje poziciono svetlo Zadnji migavac Stop svetlo Svetlo registrarske tablice Svetlo instrument table</p>	<p>HS1 35W x2 12V 35W x2 12V16W x2 12V LED / 1,5W x2 12V E10W x2 12V 21/5W x1 12V 5W LED</p>

SIGURNOST

Sigurnost vozača

UPOZORENJE

Ukoliko ne obratite pažnju na upozorenja sadržana u ovom priručniku može doći do težih povreda ili smrti. ATV nije igračka i može biti opasan za rad. Upravljanje ovim vozilom je drugačije u odnosu na druga vozila, kao što su motocikli i automobili. Sudar ili prevrtanje se mogu dogoditi vrlo lako, čak i za vreme rutinskih operacija poput skretanja ili vožnje preko prepreka.

Pridržavajte se svih upozorenja, mera bezbednosti i operativnih postupaka pre upotrebe ovog vozila.

Priručnik sadrži važne sigurnosne informacije i trebao bi uvek da bude u vozilu. Ukoliko ga nema u paketu ili ste ga izgubili, obratite se prodavcu vozila.

Starosna ograničenja

Ovim vozilom smeju da upravljaju samo odrasle osobe. Upravljanje je zabranjeno mlađima od 16 godina.

Upoznajte svoje vozilo

Kao korisnik vozila, Vi ste odgovorni za sopstvenu sigurnost, sigurnost drugih i zaštitu životne sredine. Pročitajte i razumite Vaš priručnik, koji uključuje važne informacije o svim aspektima Vašeg vozila, uključujući i sigurnosne i radne postupke.

Sigurnost vozača

Uz kupljeno vozilo dobija se i štampani primerak ovog materijala kako bi bezbedno upravljali vozilom. Trebalo bi redovno pogledati i pročitati ove informacije. Takođe Vam preporučujemo da striktno pratite preporučeni program održavanja koji je dat u garancijskoj knjižici. Nepoštovanjem redovnog servisiranja iz garancijske knjižice, dvogodišnja garancija Vam se ukida. Ovaj program preventivnog održavanja je dizajniran da osigura sve kritične komponente na Vašem vozilu time što se upravo te komponente detaljno pregledaju pri redovnim servisima po unapred određenim intervalima. Sledeće reči i simboli koji se pojavljuju kroz ovaj priručnik, takođe se pojavljuju na Vašem ATV vozilu. Vaša bezbednost u mnogome zavisi od poznavanja sledećih reči i simbola.

UPOZORENJE

Ovi simboli upozorenja upozoravaju na moguću opasnost od povreda.

UPOZORENJE

Ovaj bezbednosni simbol ukazuje na potencijalnu opasnost koja može dovesti do ozbiljnih povreda ili smrti.

OPREZ

Ovaj bezbednosni simbol ukazuje na potencijalnu opasnost koja može dovesti do manje telesne povrede ili oštećenja vozila.

OPREZ

Ovaj bezbednosni simbol ukazuje na situaciju koja može dovesti do oštećenja vozila.

NAPOMENA ili OBAVEŠTENJE

Napomena ili obaveštenje će Vas upozoriti na važne informacije i uputstva.

UPOZORENJE

Do ozbiljnih povreda ili smrti može doći ukoliko ne pratite uputstva i procedure iz ovog priručnika, koji su detaljno objašnjeni u samom uputstvu.

- Pažljivo pročitajte ovo uputstvo i sve oznake u njemu i ispratite opisane procedure.

SIGURNOST VOZAČA

- Nikada ne upravljati ATV vozilom bez prethodno pročitano g uputstva. Početnici bi trebali da dobiju obuku od sertifikovanog instruktora. Kontaktirajte ovlašćenog distributera CF MOTO vozila kako bi saznali detaljnije informacije o samoj obuci.
- Nikada ne dopuštati licu ispod 16 godina da upravlja ovim ATV vozilom.
- Nikada ne dozvoljavati licu koje nije pročitalo ovo uputstvo da upravlja ovim ATV vozilom.
- Nikada ne upravljati ATV vozilom bez nošenja sertifikovane kacige i zaštitne opreme (naočare ili štitnik za lice, rukavice, čizme, majicu sa dugim rukavima ili jaknu i dugačke pantalone).
- Nikada ne konzumirati alkohol ili drogu pre ili tokom upravljanja ATV vozila.
- Nikada ne voziti velikom brzinom. Voziti brzinom koja odgovara terenu, vidljivosti i uslovima na terenu kao i Vašem iskustvu.
- Nikada ne izvodite akrobacije sa vozilom (okretanje, skakanje...)
- Uvek proveriti svoj ATV kako biste se uverili da je sve u redu sa vozilom. Takođe, uvek pratiti uputstva za kontrolu i održavanje vozila navedena u garancijskoj knjižici koju dobijate uz vozilo.
- Uvek držati obe ruke na upravljaču i obe noge na mestu predviđenom za noge na ATV vozilu tokom vožnje.
- Uvek voziti sporije i biti oprezniji kada vozite na nepoznatom terenu.
- Nikada ne upravljati ATV vozilom na preterano teškom, klizavom ili rastresitom terenu.
- Nikada ne voziti na previše strmim brdima. Vežbati na manjim brdima, pre nego što pređete na strmije terene.
- Uvek pratiti odgovarajuće procedure za vožnju po brdovitim terenima i pažljivo proverite teren pre uspona. Nikada ne voziti po brdovitim terenima sa izrazito klizavom ili rastresitom podlogom. Prebaciti svoju težinu napred i nikada naglo ne ubrzavajte.
- Uvek pratiti odgovarajuće procedure za spuštanje sa brdovitim terena kao i za kočenje na takvim terenima. Pažljivo proveriti teren pre spuštanja. Prebacite težinu unazad i ne spuštajte se prevelikom brzinom. Izbegavati spuštanje nizbrdo pod uglom, već se spuštajte pravo i ravno, koliko je to moguće.

- Uvek pratiti odgovarajuće procedure za prelazak sa jedne na drugu stranu brda. Izbegavati brda sa preterano klizavim ili rastresitim podlogama.
- Uvek koristiti odgovarajuće procedure ukoliko se presporo penjete na brdo ili se vozilo vraća unazad pri usponu. Da biste izbegli presporo penjanje ili vraćanje unazad, održavajte stalnu brzinu za penjanje na brdovite terene.
- Uvek pre vožnje na nepoznatom terenu, proveriti da li postoje neke prepreke. Nikada ne pokušavajte da vozite preko velikih prepreka kao što su kamenje ili stabla.
- Uvek budite vrlo oprezni pri klizanju ili proklizavanju vozila. Na klizavim podlogama, kao što je led, sporije vozite i povećajte oprez kako biste izbegli klizanje ili proklizavanje.
- Izbegavati vožnju ovog ATV-a kroz duboku ili brzu vodu. Ako je to pak neophodno vozite što je sporije moguće, pažljivo balansirajte svoju težinu, izbegavajte iznenadne pokrete i održavajte sporu i stabilnu kretnju unapred. Nemojte praviti iznenadna skretanja ili zaustavljanja i ne koristite nagli gas.
- Imati u vidu da vlažne kočnice mogu imati smanjenu sposobnost kočenja i zaustavljanja. Testirajte kočnice nakon napuštanja vode. Ako je neophodno, zagrejte ih lagano, kako bi to omogućilo da se stvori trenje i kako bi se osušile pločice.
- Uvek obratiti pažnju na ljude i na prepreke kada vozite unazad. Kada ustanovite da je sigurno, krenite lagano i izbegavajte nagla skretanja.
- Uvek koristite odgovarajuće pneumatike za Vaše vozilo, tačnije one koje je fabrika propisala. Takođe, uvek održavajte odgovarajući pritisak u pneumaticima.
- Nikada nemojte modifikovati Vaše ATV vozilo sa nestručnim i ne sertifikovanim prepravkama.
- Nikada nemojte prekoračiti navedenu nosivost Vašeg vozila. Teret mora biti pravilno raspoređen i sigurno obezbeđen. Imajte na umu da se pri većem teretu kočenje otežava i duži je put kočenja.
- Uvek izvaditi ključ iz brave kada vozilo nije u upotrebi, kako ne bi došlo do neovlašćenog korišćenja vozila ili slučajnog startovanja.
- Nikada ne prevoziti decu ili kućne ljubimce na postolju za prtljag.
- Nikada ne dodirujte pokretne delove, kao što su točkovi, pogonske osovine itd.

ZA VIŠE INFORMACIJA O BEZBEDNOSTI ATV VOZILA, MOLIMO VAS DA KONTAKTIRATE VAŠEG PRODAVCA.

Modifikacije ATV vozila

Mi brinemo o sigurnosti kako naših kupaca, tako i celokupnog društva i javnosti. Stoga, mi izrazito preporučujemo da kupci ovih vozila ne vrše modifikacije nikakve prirode na svojim vozilima, od opreme koja povećava brzinu i snagu vozila do bilo kojih drugih izmena koje mogu prouzrokovati probleme na vozilu i uticati na bezbednost upravljanja vozilom. Naravno, garancija vozila se gubi ukoliko je na vozilu izvršena neka dorada ili prepravka bez da za to nije dobijena saglasnost fabrike, odnosno zvaničnog distributera u Vašoj zemlji.

NAPOMENA

Dodavanjem određenih dodataka na vozilo, uključujući kosilice, noževe, gume, prskalice ili veliki prtljažni prostor (ali ne ograničavajući se samo na pomenute dodatke), možete lako promeniti karakteristike upravljanja vozilom. Koristite samo odobrenu dodatnu opremu i pri tome se upoznajte sa njihovom funkcijom i uticajem koje može imati na korišćenje vozila.

Sigurnost vozača

UPOZORENJE

Potencijalna opasnost

Upravljati ovim ATV vozilom bez odgovarajuće instrukcije.

Šta se može dogoditi

Rizik od nezgode se uveliko povećava ako korisnik ne zna da upravlja ATV vozilom u različitim situacijama i na različitim tipovima terena.

UPOZORENJE

Potencijalna opasnost

Nepridržavanje preporuka o starosti korisnika ovog ATV vozila.

Šta se može dogoditi

Može doći do teških telesnih povreda ili smrti ukoliko deca ispod 16 godina upravljaju vozilom. Nikada ne dopuštati licu mlađem od 16 godina da upravlja ovim vozilom.

Sigurnost vozača

UPOZORENJE

Potencijalna opasnost

Vožnja više putnika od propisanog broja putnika.

Šta se može dogoditi

Ovo je ATV vozilo za dve osobe. Dakle, uz vozača, dozvoljen je samo još jedan putnik. Prevozeći 2 ili više putnika, znatno se smanjuje sposobnost vozača da izbalansira i kontroliše ATV, što može prouzrokovati nezgodu ili povredu putnika ili vozača. Nikada ne voziti više od jednog putnika na ovom ATV vozilu.

UPOZORENJE

Potencijalna opasnost

Vožnja putnika na prtljažnom prostoru.

Šta se može dogoditi

Putnik koji se vozi na zadnjem delu prtljažnog prostora, može iznenada da padne sa ATV-a ili može doći u kontakt sa pokretnim komponentama ATV vozila, tako da u obe situacije može doći do teške telesne povrede ili do smrti. Nikada ne voziti putnika na zadnjem delu prtljažnog prostora

Sigurnost vozača

UPOZORENJE

Potencijalna opasnost

Upravljanje ovim ATV vozilom bez propisane zaštitne kacige i zaštitne opreme.

Šta se može dogoditi

Upravljanje vozila bez zaštitne kacige povećava rizik teške povrede glave ili smrti u slučaju nezgode. Upravljanje vozilom bez npr. nošenja zaštitnih naočara može dovesti do ozbiljne povrede oka prilikom nezgode. Nikada ne voziti ATV vozilo bez korišćenja zaštitne opreme.

UPOZORENJE

Potencijalna opasnost

Upravljanje ATV vozilom nakon upotrebe droge i alkohola.

Šta se može dogoditi

Konzumiranje alkohola ili droge moglo bi drastično da utiče na procenu vozača prilikom vožnje. Vreme reakcije može biti sporije i može uticati na ravnotežu i opažanje korisnika vozila, zato nikada ne konzumirati alkohol ili drogu, bilo da upravljate vozilom ili ne

Sigurnost vozača

UPOZORENJE

Potencijalna opasnost

Voziti ATV vozilo prevelikim brzinama.

Šta se može dogoditi

Prevelika brzina povećava šansu vozača da izgubi kontrolu nad vozilom, što može rezultirati nezgodom. Zato, uvek upravljati ATV vozilom brzinom koja je usklađena sa terenom po kojim se vozi, uslovima vožnje na tom terenu, kao i Vašim iskustvom vožnje ATV vozila.

UPOZORENJE

Potencijalna opasnost

Ukoliko ne izvršite kontrolu vozila pre vožnje

Šta se može dogoditi

Loše održavanje vozila može dovesti do nezgode ili do kvara opreme na vozilu, zato uvek proveriti svoje vozilo pre nego se krene na vožnju, kako bi bili sigurni da je vozilo u bezbednom stanju. Uvek pratiti procedure kontrole i održavanja vozila koje su opisane u garancijskoj knjižici.

Sigurnost vozača

UPOZORENJE

Potencijalna opasnost

Vožnja na izuzetno strmim brdima.

Šta se može dogoditi

Vozilo se može prevrnuti, zato ne upravljati vozilom na brdovitim terenima koja su previše strma, tačnije, nikada ne upravljati ovim ATV vozilom na brdima strmijim od 20°.

UPOZORENJE

Potencijalna opasnost

Vožnja na smrznutim ledenim površinama.

Šta se može dogoditi

Ukoliko ATV vozilo ili vozač propadnu kroz led, može doći do teških telesnih povreda ili smrti, zato nikada ne voziti po zaleđenim površinama.

UPOZORENJE

Posle svakog prevrtanja ili nezgode, ustupite svoje vozilo ovlašćenom serviseru kako bi ga pregledao i ustanovio sva moguća oštećenja, sa posebnim akcentom na sisteme kočenja, upravljanja i sistem ubrizgavanja goriva.

▲ UPOZORENJE

Sigurno upravljanje ovog ATV vozila, zahteva dobru procenu i fizičke sposobnosti vozača. Licima sa fizičkim invaliditetom ne preporučuje se vožnja ovog vozila, kako ne bi došlo do težih povreda.

▲ UPOZORENJE

Delovi izduvnog sistema su veoma vrući tokom i period nakon korišćenja vozila. Ovi vrući delovi, ukoliko se dodirnu, mogu izazvati ozbiljne opekotine, tako da, nikada ne dirati delove izduvnog sistema. Uvek držati zapaljive materijale dalje od izduvnog sistema i biti oprezni kada se vozi kroz visoku travu, naročito ako se vožnja odvija kroz suhu travu.

Pozicije i značenja nalepnica za bezbednost

Upozorenja su postavljena na ATV vozilo radi Vaše sigurnosti. Morate pažljivo pročitati i slediti sva uputstva sa vozila.

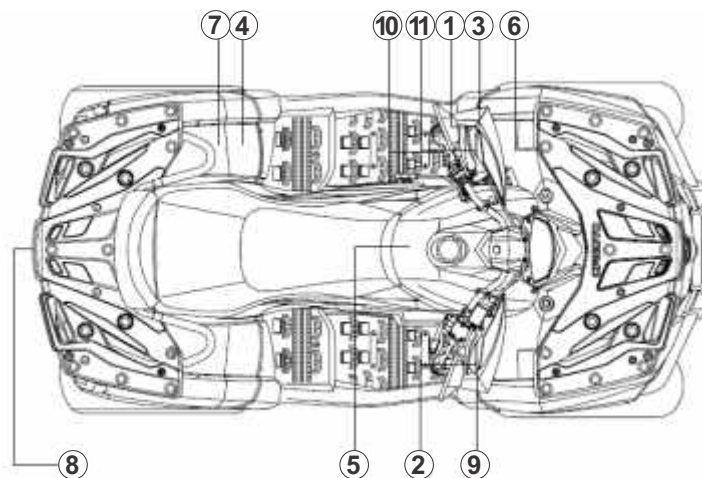

①

⚠ UPOZORENJE

Nepravilna upotreba može dovesti do ozbiljnih povreda ili smrti.





UVEK KORISTITE TESTIRANE I ODOBRENE KACIGE I OSTALU ZAŠTITNU OPREMU

NEMOJTE VOZITI PO JAVNIM PUTEVIMA

NEMOJTE PREVOZITI SAPUTNIKE

NEMOJTE VOZITI POD DEJSTVOM ALKOHOLA ILI OPIJATA

NIKADA:
 Ne upravljati bez odgovarajuće obuke i instrukcija.
 Ne upravljati brzinom većom nego što uslovi puta dozvoljavaju.
 Ne vozite na javnim putevima. Može doći do sudara sa drugim vozilima.
 Ne prevoziti saputnika – saputnik može dovesti do gubitka balansa i upravljanja i povećava rizik od gubitka kontrole nad vozilom.

UVEK:
 Koristiti adekvatne tehnike upravljanja vozilom, kako bi se izbeglo prevrtanje u otežanim uslovima vožnje i pri skretanju.
 Izbegavati asfaltirane površine, jer mogu negativno uticati na upravljivost i kontrolu.
 Nositi zaštitne naočare, kacigu i zaštitnu odeću.

PRONAĐITE I PROČITAJTE KORISNIČKO UPUTSTVO. POŠTUJTE SVE INSTRUKCIJE I UPOZORENJA.

CF400AU

⚠ UPOZORENJE

Nepravilna upotreba može dovesti do ozbiljnih povreda ili smrti.





UVEK KORISTITE TESTIRANE I ODOBRENE KACIGE I OSTALU ZAŠTITNU OPREMU

NEMOJTE VOZITI PO JAVNIM PUTEVIMA

NEMOJTE PREVOZITI VIŠE OD JEDNOG SAPUTNIKA

NEMOJTE VOZITI POD DEJSTVOM ALKOHOLA ILI OPIJATA

NIKADA:
 Ne upravljati bez odgovarajuće obuke i instrukcija.
 Ne upravljati brzinom većom nego što uslovi puta dozvoljavaju.
 Ne vozite na javnim putevima. Može doći do sudara sa drugim vozilima.
 Ne prevoziti saputnika sedište za saputnika nije pravilno pričvršćeno.

VOZAČ MORA UVEK:
 Koristiti adekvatne tehnike upravljanja vozilom, kako bi se izbeglo prevrtanje u otežanim uslovima vožnje i pri skretanju.
 Izbegavati asfaltirane površine, jer mogu negativno uticati na upravljivost i kontrolu.
 Smanjiti brzinu i voziti sa oprezom prilikom prevoza saputnika – kada je neophodno saputnik mora izaći iz vozila.
 Uveriti se da je saputnik pročitao i razumeo instrukcije na nalepnicama vezane za prevoz putnika.

PRONAĐITE I PROČITAJTE KORISNIČKO UPUTSTVO. POŠTUJTE SVE INSTRUKCIJE I UPOZORENJA.

CF400AU-L

POZICIJE I ZNAČENJA NALEPNICA ZA BEZBEDNOST

②

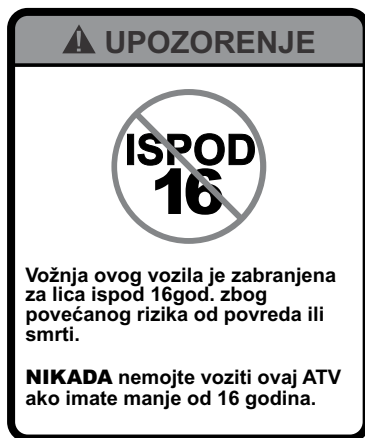

CF400AU

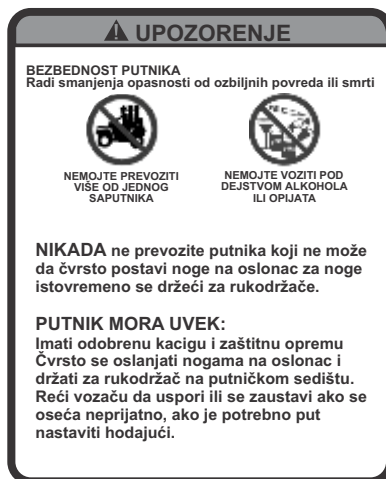

CF400AU-L

③



CF400AU

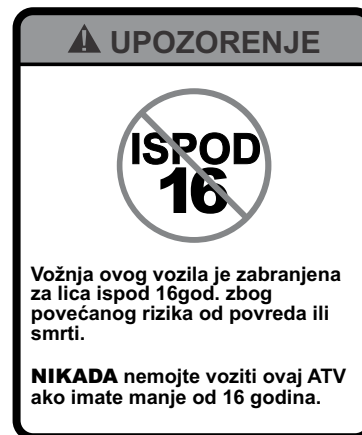

CF400AU-L

④

 **UPOZORENJE**

Nepravilan pritisak u gumama ili preopterećenje može uzrokovati gubitak kontrole.
Gubitak kontrole može dovesti do ozbiljnih povreda ili smrti.

Pritisak u hladnim gumama:
Prednje: AT24x8-128psi(56kPa)(0,56
AT25x8-126.5psi(45kPa

Zadnje: AT24x10-126psi(42kPa)
AT25x10-126.5psi(45kPa)

Maksimalna nosivost: 375 lbs (170kg)

CF400AU

 **UPOZORENJE**

Nepravilan pritisak u gumama ili preopterećenje može uzrokovati gubitak kontrole.
Gubitak kontrole može dovesti do ozbiljnih povreda ili smrti.

Pritisak u hladnim gumama:
Prednje: AT24x8-128psi(56kPa)(0,56
AT25x8-126.5psi(45kPa

Zadnje: AT24x10-126psi(42kPa)
AT25x10-126.5psi(45kPa)

Maksimalna nosivost: 375 lbs (170kg)

CF400AU-L

⑤

SERTIFIKAT USAGLAŠENOSTI
CFMOTO Powersports, Inc. potvrđuje da je ovo ATV vozilo usaglašeno sa američkim nacionalnim standardom za sva ATV vozila na četiri točka ANSI/SVIA 1-2010, 16C.F.R.§1420, i potpada u odobren ATV akcioni plan podnet od strane CFMOTO Powersports, Inc. US komisiji za bezbednost potrošačkih proizvoda.
CFMOTO Powersports, Inc.

⑥

 UPOZORENJE
NIKADA ne prevozite putnika u na ovom nosaču ili na ATV. Maksimalna nosivost: 20kg (44.1lbs)

⑦

 UPOZORENJE
NIKADA ne prevozite putnika na ovom nosaču i na ATV. Maksimalna nosivost: 40kg (88.2lbs)

 UPOZORENJE
NIKADA ne prevozite putnika na ovom nosaču. Maksimalna nosivost: 20kg (44.1lbs)

 UPOZORENJE
NIKADA ne prevozite putnika na ovom nosaču. Maksimalna nosivost: 40kg (88.2lbs)

⑧

MAKSIMALNA NOSIVOST
Vučno opterećenje: 1470N (150kgf) 330lbs Težina kuke: 294N (30kgf) 66lbs

9



UPOZORENJE

Skretanje pri zaključanom 4WD stepenu prenosa zahteva više umeća u vožnji.

Krećite se sporije i ostavite više vremena i prostora za manevre kako biste sprečili gubitak kontrole.

PROMENA POGONA

10

Pročitajte uputstvo za upotrebu pre vožnje. ATV se mora zaustaviti pre promene stepena prenosa.

Ubacivanje u ili iz rikverca ili aktivacija parking kočnice su nemogući bez aktivacije zadnje kočnice.

11

NAPOMENA

Proveravajte nivo ulja u motoru na svakih 500km (310 milja)

Zaštitna oprema

Uvek nositi odeću koja odgovara tipu vožnje. ATV vozila zahtevaju specijalnu zaštitnu komfornu odeću koja smanjuje šanse od povreda.

1. Kaciga

Vaša kaciga je najvažniji deo zaštitne opreme. Homologovana kaciga može da spreči tešku povredu glave.

2. Zaštita za oči

Sunčane naočare Vam ne mogu pružiti adekvatnu zaštitu za oči. Zaštitne naočare ili štitnik za oči Vam nudi najbolju i najsigurniju zaštitu za Vaše oči. Trebalo bi biti otporne na udarce i treba ih redovno čistiti.

3. Rukavice

Rukavice za off road sa uloškom za zglobove Vam nude najbolju udobnost i zaštitu.

4. Obuća

Najbolja obuća je par čvrstih čizama sa potpeticama, kao što su moto čizme.

5. Odeća

Uvek nosite duge rukave i duge pantalone, kako bi zaštitili ruke i noge. Pantalone sa zaštitom za kolena, zaštitom za ramena i zaštitom za kičmeni deo pružaju najsigurniju odeću za upravljanje ovim vozilima.

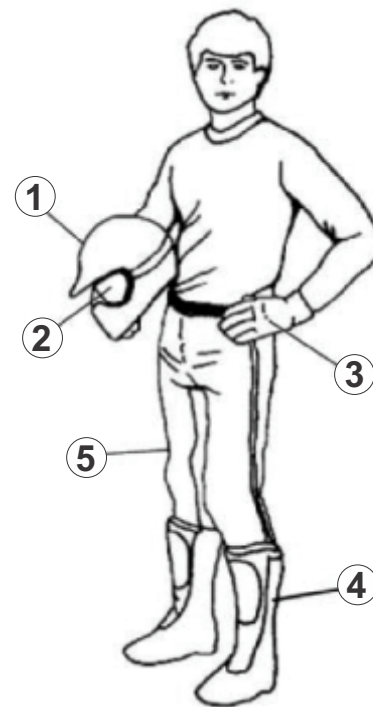

KARAKTERISTIKE I KONTROLE

Električni prekidači

▲ UPOZORENJE

Pritiskom na prekidač za deblokadu limitirane brzine, dok je pritisnut gas, može doći do gubitka kontrole, što može rezultirati teške povrede ili smrt. Uvek otpustite gas pre nego što pritisnete prekidač za deblokadu limitirane brzine.

① Prekidač za deblokadu limitirane brzine

Maksimalna brzina je naravno limitirana prilikom vožnje u 4WD-LOCK režimu ili pri vožnji unazad.

Ukoliko je potrebno više snage za kretanje vozila u ovim režimima vožnje, pritiskom na dugme za deblokadu limitirane brzine, vozilo će se kretati bez ograničene snage. (Pogledati stranu 41 gde je detaljno objašnjen prekidač za zaključavanje prednjeg diferencijala i njegova funkcija) Otpuštanjem prekidača 1, brzina se vraća na limitiranu vrednost. Sve dok je ovaj prekidač pritisnut, goreće signalna lampica.

② Prekidač svetlosne signalizacije

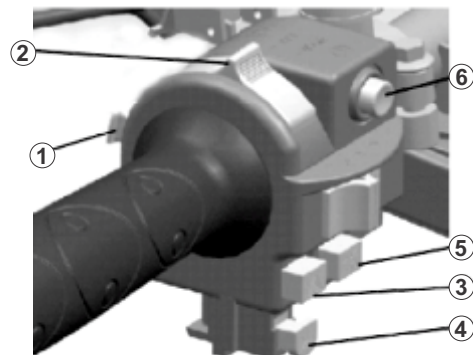

Prekidač svetlosne signalizacije sadrži 3 pozicije: , , **OFF**

 : Kada je prekidač postavljen u ovu poziciju, dugo svetlo, prednje poziciono svetlo, zadnje svetlo, svetlo registarske tablice i osvetljenje instrument table mora biti uključeno

 : Kada je prekidač postavljen u ovu poziciju, kratko svetlo, prednje poziciono svetlo, zadnje svetlo, svetlo registarske tablice i osvetljenje instrument table mora biti uključeno.

OFF : Kada je prekidač postavljen u ovu poziciju, zadnje svetlo i svetlo registarske tablice mora biti isključeno, dok su dnevna svetla uključena

③ **Prekidač za uključivanje sva četiri migavca**

Pritiskom na prekidač  uključuju se prednji i zadnji migavci i signalna lampica za migavce na instrument tabli.

OPREZ

Nikada ne koristite prednja svetla duže od 15 minuta kada je motor ugašen. To može dovesti do pražnjenja baterije i samim tim do nepravilnog rada elektropokretača (alansera). Ako Vam se ovo desi, uklonite bateriju i napunite je.

④ **Prekidač sirene**

Pritiskom na ovaj prekidač uključuje se zvuk sirene.

⑤ Prekidač za gašenje motora

Kada je prekidač u poziciji , motor se gasi.

Kada je prekidač u poziciji , motor je spreman za startovanje.

⑥ Prekidač za startovanje

Kada je glavni prekidač okrenut na **ON**, a prekidač za startovanje motora je uključen, tada pritisnite ovaj prekidač kako bi ste pokrenuli motor.

KOČENJE

Ručica prednje kočnice

Ručica prednje kočnice se nalazi na desnoj strani upravljača, odnosno na desnoj ručki upravljača. Pritiskom ručice kočnice prema upravljaču aktiviraju se kočnice na prednjim točkovima.

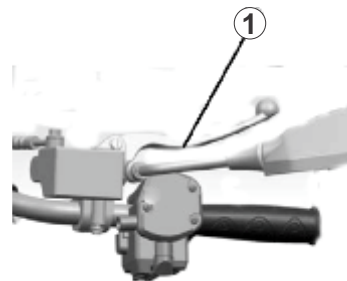

Pedala kočnice i ručica zadnje kočnice

Pedala kočnice ① se nalazi na desnoj strani vozila, tačnije na delu predviđenom za smeštaj desne noge prilikom vožnje. Pritiskom na pedalu kočnice koči se istovremeno i prednjim i zadnjim točkovima.

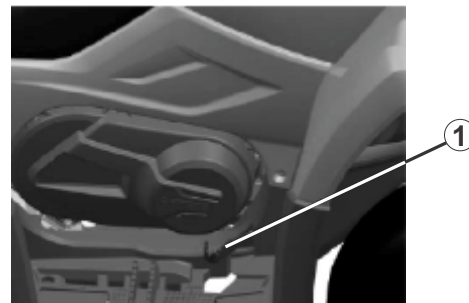

▲ UPOZORENJE

Pomoćna parkirna kočnica se ne sme koristiti na putevima sa prevelikim nagibom.

Prilikom pritiska pedale kočnice ili ručice kočnice na upravljaču, ručica ili pedala trebaju biti čvrsti. Ukoliko nisu čvrsti to ukazuje na moguće curenje kočione tečnosti ili nizak nivo tečnosti glavnog cilindra, koji mora biti dopunjen pre vožnje. Obratite se Vašem prodavcu kako bi pravilno izvršio dijagnozu problema i otklonio mogući kvar.

Kočiona tečnost

Proveriti nivo kočione tečnosti na glavnom kočionom cilindru prednjih kočnica i u rezervoaru kočione tečnosti pre svake upotrebe ATV vozila. Glavni cilindar prednjih kočnica se nalazi na desnoj strani upravljača, dok je rezervoar kočione tečnosti blizu dela za smeštaj desnog stopala prilikom vožnje. Nivo tečnosti prednjih kočnica može se videti pomoću indikatora na samom glavnom kočionom cilindru. Ukoliko je nivo tečnosti niži od ① na slici, dopunite rezervoar sa istim tipom tečnosti koji se nalazi u sistemu ili, ukoliko ne znate koji je tip, sa tipom tečnosti koji je propisan od strane fabrike, a taj podatak se nalazi u ovom priručniku u delu specifikacije.

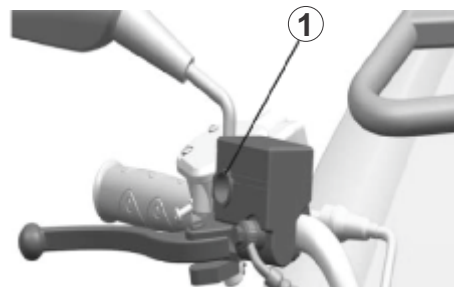

▲ UPOZORENJE

Ukoliko se prepuni glavni kočioni cilindar može doći do blokiranja kočnica, što može dovesti do ozbiljnih povreda ili smrti. Održavajte kočionu tečnost na preporučenom nivou i nikada ne sipati više nego što je propisano.

▲ NAPOMENA

Kada se kontroliše nivo kočione tečnosti ATV vozilo mora biti na ravnoj podlozi i upravljač mora stajati pravo. Ukoliko je nivo tečnosti niži od ①, dodajte DOT3 ili DOT4 kočionu tečnost, ali tako da ne prepunite rezervoar.

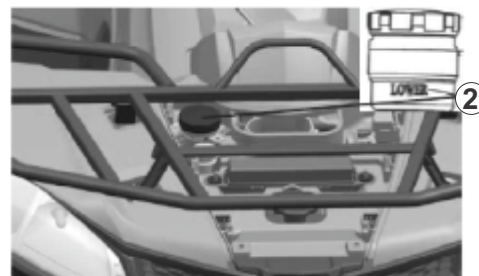

▲ UPOZORENJE

Nikada nemojte koristiti vozilo sa delimično punom posudom kočione tečnosti. Kočiona tečnost je higroskopna, što znači da brzo upija vlagu iz vazduha. Vлага dalje uzrokuje pad temperature ključanja kočione tečnosti, što može dovesti do ranijeg kočenja i time mogućnosti nesreće i ozbiljnijih povreda

Parkirna kočnica



Kada se parkirate, i prebacite ručicu menjača u poziciju "**parking**", odnosno poziciju ② na slici.
(**OPREZ:** Kada prebacujete ručicu menjača u poziciju '**P**' uvek pritisnite pedalu kočnice)

Važne bezbednosne mere

Na brdovitim terenima, ne uzdajte se samo u parkirnu kočnicu, već blokirajte točkove ka nizbrdici, kako bi se sprečilo kotrljanje. Svakako se preporučuje parkiranje ATV vozila na ravnom terenu.

Rezervoar za gorivo

Poklopac rezervoara za gorivo se montira na rezervoar u smeru kazaljke na satu.

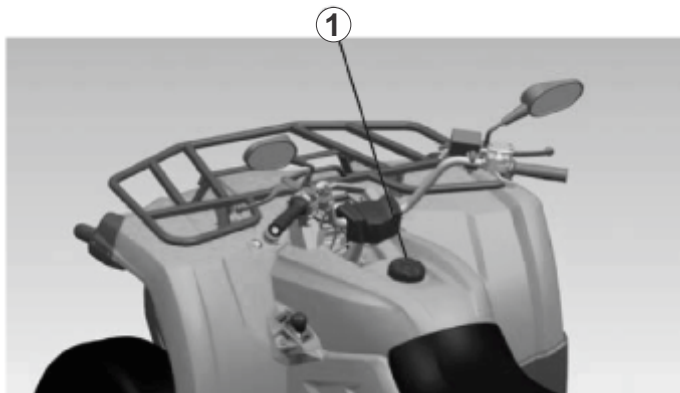

Bezbednost po pitanju goriva

▲ UPOZORENJE

Pod određenim uslovima, benzin je veoma zapaljiv i eksplozivan gas.

- Uvek morate biti veoma oprezni pri rukovanju benzinom.
- Gorivo uvek puniti na otvorenom, dok je motor ugašen.
- Nikada ne nositi plastične rezervoare sa benzinom u delu predviđenom za prtljag, tokom vožnje. Statički elektricitet između nosača i rezervoara može izazvati varnicu.
- Ne sme se pušiti ili držati otvoren plamen blizu rezervoara goriva.

- Ne sme se prepunjavati rezervoar.
- Ako se benzin prospe na Vašu kožu ili odeću odmah ga operite sapunom i vodom i promenite odeću.

⚠ UPOZORENJE

Izduvni gasovi ovog proizvoda proizvode hemikalije za koje se zna da uzrokuju rak i ostale neželjene efekte, tako da upravljajte ovim vozilom samo na otvorenom mestu.

Ručica automatskog menjača

Ručica automatskog menjača ① se nalazi na levoj strani vozila.

- L: Spore brzine
- H: Standardna brzina
- N: Prazan hod
- R: Hod unazad
- P: Parking



Kada se prebacuje ručica između N, R, P mora biti pritisnuta pedala kočnice.

Ovo ATV vozilo je opremljeno sistemom pogona na sva 4 točka sa mogućnošću isključenja kada sistem nije neophodan "2WD"/"4WD" ① i sistemom "zaključavanja/blokiranja" prednjeg diferencijala "LOCK"/"4WD" ②. U skladu sa uslovima na terenu bira se odgovarajući pogon.

- Pogon na dva točka (**2WD**) : Snaga se isporučuje samo na zadnje točkove.
- Pogon na sva 4 točka (**4WD**): Snaga se isporučuje na prednje i zadnje točkove.
- Pogon na sva 4 točka sa blokadom prednjeg diferencijala (**4WD-LOCK**): Snaga se isporučuje na prednje i zadnje točkove kada je prednji diferencijal "zaključan/blokiran". Za razliku od **4WD** režima vožnje, svi točkovi se okreću istom brzinom.

Prekidač za pogon na sva 4 točka

“2WD”/“4WD”

②: Za promenu iz **2WD** u **4WD**, zaustaviti vozilo i podesiti prekidač na **4WD**. Kada je vozilo u **4WD** režimu na instrument tabli će biti prikazana lampica koja nas o tome obaveštava .

Za promenu iz **4WD** u **2WD**, zaustaviti vozilo, budite sigurni da je poluga ① pomerena na prekidač za zaključavanje prednjeg diferencijala i nakon toga podesiti prekidač ② u **2WD** režim vožnje. Kada je vozilo u **2WD** režimu na instrument tabli će biti prikazana lampica koja nas o tome obaveštava .

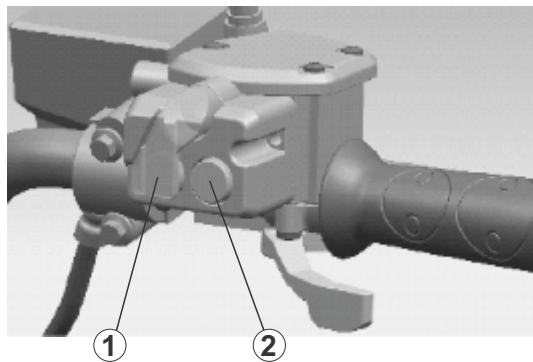

Prekidač za zaključavanje prednjeg diferencijala "LOCK"/"4WD" ①

Pre zaključavanja prednjeg diferencijala, budite sigurni da je prekidač podešen na **4WD** režim vožnje, nakon toga zaustaviti vozilo, pomeriti polugu ② na **2WD/4WD** prekidač, nakon toga podesiti prekidač ① na "**LOCK**" i tada je blokada diferencijala uključena. Na instrument tabli će se pojaviti lampica  kako bi se znalo da je blokada diferencijala u **4WD** režimu uključena.

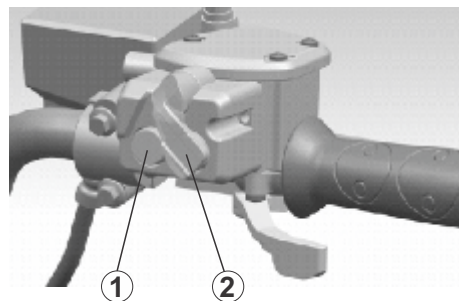

NAPOMENA

- Kada je prekidač postavljen na "**LOCK**", lampica na instrument tabli će blinkati dok se prednji diferencijal ne "zaključa".
- Kada lampica treperi, okretanjem upravljača levo i desno će te pomoći blokadi diferencijala.
- Vožnja pre nego što se prednji diferencijal pravilno blokira (npr. dok lampica još uvek treperi) će prouzrokovati da se broj obrtaja limitira dok se postupak blokade diferencijala ne završi.
- U trenutku kada se blokira diferencijal, izbegavati nagla okretanja volana.
- Kada je ovo ATV vozilo u režimu **4WD-LOCK**, maksimalna brzina kretanja je ograničena na **35 km/h**. Međutim, ako uslovi zahtevaju punu snagu motora, pritiskom na prekidač za deblokadu limitirane brzine, vozilo će moći da koristi svu snagu, ali se u ovom režimu vožnje ne preporučuje dugo korišćenje pune snage motora (osim kada je to neophodno).

Poluga gasa

Kada motor radi, pomeranje poluge gasa će povećavati brzinu motora. Regulisanje brzine vozila se vrši promenom položaja poluge gasa. Pre pokretanja motora proveriti da li gas pravilno funkcioniše. Pobrnuti se da se vrati u položaj praznog hoda čim se poluga otpusti.

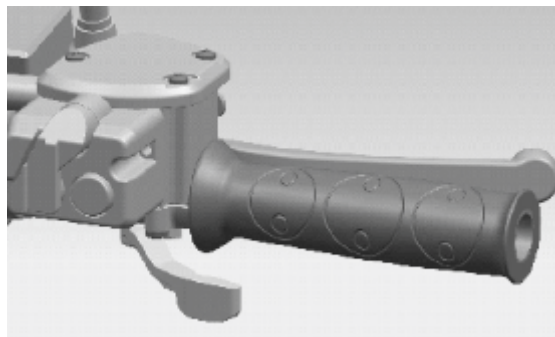

Limiter brzine

Limiter brzine drži gas do kraja otvoren, čak i kada je poluga gasa pomerena do maksimuma.

Ne okretati vijak za podešavanje više od 12 mm. Uvek proverite da li je prazan hod ručice gasa podešen na 3-5mm (0.12-0.2 in).

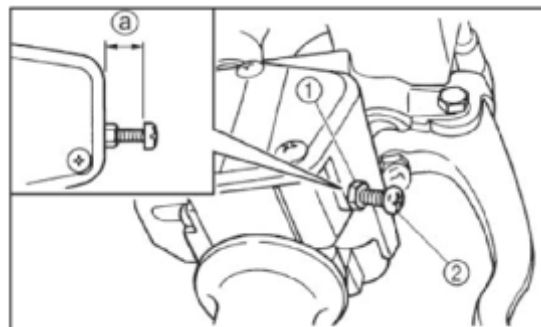

Kontakt brava ①

 : Motor se može pokrenuti samo u ovom položaju. Takođe, samo u ovom položaju kontakt brave, svetla se uključuju. U ovom položaju se ključ ne može izvaditi iz kontakt brave.

 : Sva električna kola su isključena. U ovom položaju se ključ može izvaditi iz kontakt brave

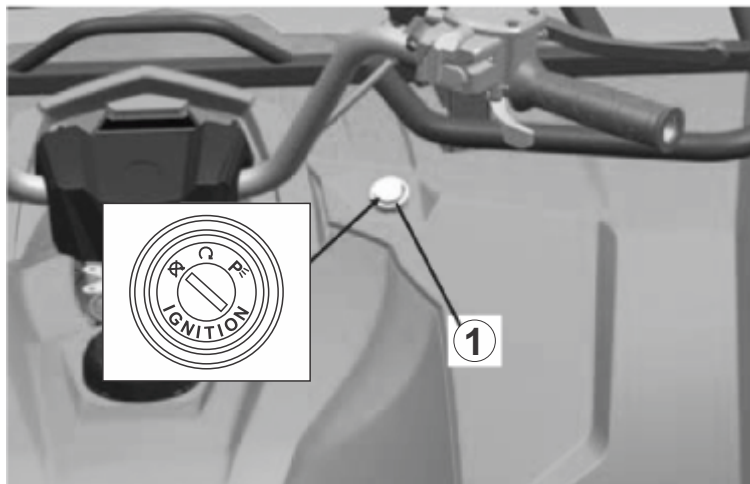

Signalne lampice i lampice upozorenja

① Poziciona svetla 

Ova lampica se prikazuje kada se prekidač za svetla pomera na duga svetla, kratka svetla i poziciona svetla.

② Duga svetla

Ova lampica se prikazuje kada se prekidač za svetla pomera na duga svetla

③ Lampice pozicija ručice menjača: L, H, N, R, P

Lampica za spore brzine "L"

Ova lampica se prikazuje kada se ručica menjača nalazi u položaju L.

Lampica za brze brzine "H"

Ova lampica se prikazuje kada se ručica menjača nalazi u položaju H.

Lampica za prazan hod "N"

Ova lampica se prikazuje kada se ručica menjača nalazi u položaju N.

Lampica za hod unazad "R"

Ova lampica se prikazuje kada se ručica menjača nalazi u položaju R.

Lampica za parking "P"

Ova lampica se prikazuje kada se ručica menjača nalazi u položaju P.

④ Lampica sistema ubrizgavanja (EFI)

Ova lampica se pali kada se pojave problem u EFI sistemu (pogledajte stranicu 77 za detaljnije informacije).

⑤ Lampica za deblokadu limitirane brzine

Ova lampica se pali kada aktivirate prekidač limitirane brzine. Uvek budite oprezni sa korišćenjem ovog prekidača.

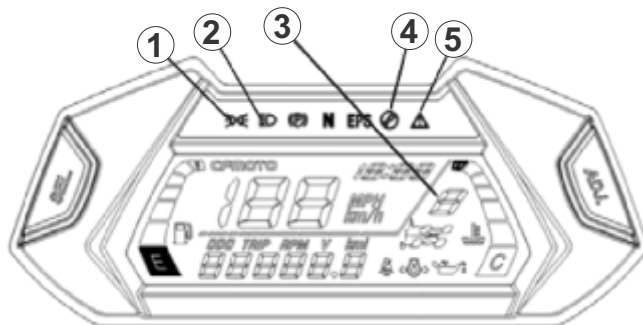

1. Poziciona svetla
2. Duga svetla
3. Pozicija menjača
4. EFI
5. Deblokada limitirane brzine

Instrument tabla

1 Lampica upozorenja za pritisak ulja: kada je pritisak ulja za podmazivanje motora nedovoljan za pravilno podmazivanje, lampica se pali.

2 Lampica režima pogona: odgovara načinu vožnje sa desnim upravljačem.

Kada je vozilu u režimu 2WD, prikazuje se lampica 

Kada je u 4WD režimu, prikazuje se lampica 

Kada je u 4WD+LOCK režimu, prikazuje se lampica 

Savet: Lampica će svetleti samo ukoliko je promenjen pogon, jer se u tom trenutku sinhronizuje prednji diferencijal.

3 Pokazivač goriva: pokazuje koliko benzina postoji u rezervoaru, F je pun rezervoar, E znači da je gorivo na rezervi i trebalo bi dosuti. Kada pokazivač goriva udje u crvenu oblast, to znači da se sa preostalim gorivom u rezervoaru može preći oko 50 km, u zavisnosti od režima vožnje.

4 Prikaz brzine kretanja: prikazuje brzinu u brojevima (nije skala).

5 Prikaz pređene kilometraže: prikazuje ukupnu pređenu kilometražu vozila.

6 Lampica za EPS (servo volan): kada je vozilo opremljeno sa EPS sistemom, lampica je upaljena.

7 Pokazivač temperature rashladne tečnosti: prikazuje trenutnu temperature rashladne tečnosti, C je područje niske temperature, H je područje visoke temperature. Preniska i previsoka temperatura nije pogodna za rad motora. Održavajte temperature rashladne tečnosti u normalnom opsegu.

▲ NAPOMENA

Ako vozilo koristite dugo na visokim nagibima ili pod punim opterećenjem, može doći do pregrevanja.

8 Sat: prikaz trenutnog vremena

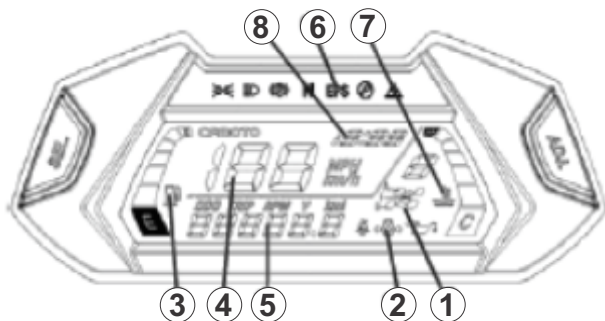

1. Lampica režima pogona
2. Lampica upozorenja za pritisak ulja
3. Pokazivač goriva
4. Prikaz brzine kretanja
5. Prikaz pređene kilometraže
6. EPS sistem (servo volan)
7. Temperatura rashladne tečnosti
8. Prikaz sata

Lista podešavanje instrument table

STAVKA	PRIKAZ	ODABIR PREKIDAČA	REZULTAT
Promena metar/inč	Brzina/Kilometraža	Dugo pritisnuti ①	Prikaz u metrima/inčima
Promena prikaza kilometraže	Kilometraža ODO	Kratko pritisnuti ①	ODO⇔TRIP⇔RPM⇔ODO
Reset trip kilometraže	Kilometraža TRIP	Dugo pritisnuti ①	Trip kilometraža na nuli
Podešavanje sata - čas	Sat	Kratko pritisnuti ②	Primena časa (0-12)
Podešavanje sata - minut	Sat	Dugo pritisnuti ②	Promena minuta (0-59)

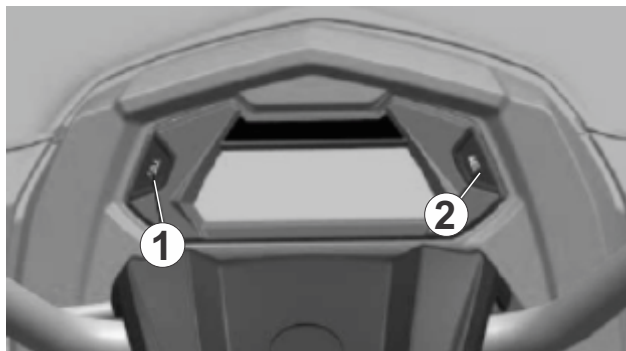

KORIŠĆENJE VOZILA

Početno korišćenje vozila

Početak korišćenja ATV vozila je vrlo bitan za pravilan rad svakog ATV vozila. Trebalo bi se pažljivo pridržavati uputstava iz ovog priručnika. U početku bi trebalo biti pažljiviji sa korišćenjem snage motora i sa pritiskom poluge gasa. Ne bi trebalo odmah zadati punu snagu motora, posebno ne pod punim opterećenjem. Pažljivijim korišćenjem u startu, Vi će te produžiti životni vek motora. Pažljivo pratite sledeće procedure.

OPREZ

Tokom prvih 20 sati upotrebe vozila, ne sme se vući ili prenositi teret, pogotovo ne pod punim gasom. To može oštetiti delove motora ili smanjiti vek trajanja motora.

Ne pokrećite motor sa gasom preko $\frac{1}{2}$ otvorenosti u prvih 10 sati korišćenja. Takođe ne pokrećite motor sa gasom preko $\frac{3}{4}$ otvorenosti tokom prvih 10 do 20 sati korišćenja.

Nakon ovog početnog perioda od otprilike 20 sati, možete normalno upravljati ovim ATV vozilom.

Upotrebom drugih ulja, osim preporučenih, može izazvati ozbiljna oštećenja motora. Zato preporučujemo upotrebu specijalnog ulja za četvorotaktne motore: **SAE 5W-40 CFMOTO MOTUL**.

Izvršiti sledeće procedure pre početka upotrebe vozila:

1. Napunite rezervoar sa gorivom (benzin).
2. Postavite ATV na ravnu površinu kako bi proverili nivo ulja. Dodajte preporučeno ulje ukoliko je potrebno.
3. Prvo voziti sporije. Odaberite otvoren prostor koji Vam omogućava da se dobro upoznate sa vozilom.
4. Menjajte pozicije gasa. Ne voziti u praznom hodu.
5. Redovno proveravati nivoe tečnosti i kontrolisati oblasti koje su navedene u ček listi u dnevnom pregledu pre vožnje. Videti sledeću stranu.
6. Vući samo lagana opterećenja.
7. Tokom perioda uhodavanja, zameniti ulje i filter ulja na 20 sati ili 750 pređenih kilometara.

Provera pre vožnje

UPOZORENJE

Ako se pre svake vožnje ne izvrši pravilan pregled, može doći do ozbiljnih povreda ili smrti. Uvek pregledajte vozilo pre svake vožnje kako bi se uverili da je u ispravnom stanju.

ČEK LISTA PRE SVAKE VOŽNJE		
Stavka	Napomena	Str.
Kočioni sistem/Pomeranje ručice	Obezbediti pravilan rad	78
Kočiona tečnost	Obezbediti potreban nivo tečnosti	79
Prednje oslanjanje	Pregledati, podmazati po potrebi	82
Zadnje oslanjanje	Pregledati, podmazati po potrebi	82
Upravljanje	Omogućiti slobodan rad	
Pneumatici	Pregledati i ispitati količinu vazduha	83
Točkovi/zavrtnjevi	Pregledati i obavezati zategnutost zavrtnjeva	83

Stanje šasije	Pregledajte i obezbedite zategnutost zavrtneja	
Gorivo i ulje	Obezbedite dovoljan nivo tečnosti	80
Nivo rashladne tečnosti	Obezbedite dovoljan nivo tečnosti	70
Creva rashladne tečnosti	Pregledajte dali ima curenja	
Gas	Obezbedite pravilan rad	42
Menjač	Obezbedite pravilan rad	
Lampice/Prekidači	Obezbedite pravilan rad	84
Filter vazduha	Pregledati, očistiti	74
Kućište filtera vazduha	Ukoliko postoje naslage, otkloniti	
Farovi	Proverite dali rade	87
Stop svetlo/zadnje svetlo	Proverite dali rade	87
Zaštitna oprema	Kaciga, rukavice, zaštitna odeća	32

Startovanje motora

Startovanje hladnog motora

UPOZORENJE

Izdurni gasovi ovog motora sadrže otrovni ugljen monoksid i ostale supstance i mogu prouzrokovati teška oboljenja ili čak smrt. Iz tog razloga, nemojte nikada ovaj ATV koristiti u zatvorenom prostoru

⚠ OPREZ

Korišćenje vozila odmah nakon startovanja može prouzrokovati kvar na motoru. Zato, ostavite motor neki minut da se malo zagreje pre nego što krenete u vožnju.

Startovanje hladnog motora

1. Pritisnuti pedalu zadnje kočnice
2. Okrenuti ključ u poziciju "ON"
3. Menjač postavite u neutralan položaj

⚠ NAPOMENA

Motor se može pokrenuti u bilo kojoj brzini ako se pritisne pedala kočnice. Međutim, preporuka je da se pre startovanja motora menjač postavi u **N** položaj.

4. Potpuno otpustiti polugu gasa i pritisnuti prekidač za startovanje.

Ako se motor ne pokrene iz prvog puta, pritisnite opet prekidač za startovanje. Zastanite par sekundi pre sledećeg pokušaja startovanja. Svako pokretanje bi trebalo biti što kraće iz razloga čuvanja baterije/akumulatora. Ne pokrećite motor više od 10 sekundi pri bilo kojem pokušaju.

Ako se baterija isprazni, demontirajte je kako bi je napunili.

5. Nastaviti sa zagrevanjem motora, dok prazan hod ne postane konstantan.

Upravljanje ručicom menjača i vožnja unazad

⚠ OPREZ



Pre prebacivanja ručice menjača, morate vratiti polugu gasa u neutralan položaj i zaustaviti ATV vozilo. U suprotnom, može doći do oštećenja menjača.

Prebacivanje brzina: iz N u H.

1. Vratiti polugu gasa u neutralan položaj i zaustaviti vozilo.
2. Prebaciti ručicu u menjača u brzinu H pomeranjem ručice duž vođice za prebacivanje brzina.

OPREZ

Uverite se da je ručica u potpunosti prebačena u određeni položaj.

3. Pritisnuti polugu gasa postepeno.

Prebacivanje brzina: iz H u L.

1. Vratiti polugu gasa u neutralan položaj i zaustaviti vozilo.
2. Pritisnuti pedalu kočnice, prebaciti ručicu u menjača u brzinu L pomeranjem ručice duž vođice za prebacivanje brzina.

Prebacivanje brzina: iz L u H.

1. Vratiti polugu gasa u neutralan položaj i zaustaviti vozilo.
2. Prebaciti ručicu u menjača u brzinu H pomeranjem ručice duž vođice za prebacivanje brzina.

Prebacivanje brzina: iz N u R.

▲ OPREZ

Ručica se ne može prebaciti u režim vožnje unazad (R) , bez primene pedale kočnice.

1. Vratiti polugu gasa u neutralan položaj i zaustaviti vozilo.
2. Pritisnuti pedalu kočnice, prebaciti ručicu u menjača iz N u R pomeranjem ručice duž vođice za prebacivanje brzina.
 - a. Kada je menjač u rikvercu, lampica za vožnju unazad bi trebalo biti upaljena.
 - b. Lampica treba da bude upaljena u skladu sa stvarnim položajem zupčanika. S tim u vezi, ukoliko ne svetli a menjač Vam je u R položaju, obratite se ovlašćenom distributerom.
 - c. Zahvaljujući mehanizmu sinhronizacije u motoru, svetlo se možda neće upaliti dok se vozilo ne pokrene.
3. Pogledati iza da nema prepreka ili ljudi i tek tada otpustiti papučicu kočnice.
4. Pritisnuti polugu gasa postepeno i nastaviti da gledate unazad dok se krećete.



Prebacivanje brzina: iz R u P.

1. Vratiti polugu gasa u neutralan položaj i zaustaviti vozilo.
Pritisnuti pedalu kočnice, prebaciti ručicu u menjača u PARKING "P" pomeranjem ručice duž vođice za prebacivanje brzina.

Prevoz prtljaga

Preopterećenje vozila ili prenošenje tereta može nepravilno uticati na vozilo, posebno na sisteme kočenja i upravljanja. Uvek pratite ove mere predostrožnosti prilikom prevoza tereta:

- Nikada nemojte prekoračiti navedenu nosivost vozila.
- Smanjite brzinu.
- Prilikom rada na teškom i brdovitom terenu, smanjite brzinu i smanjite što je moguće teret, kako biste održali stabilne uslove vožnje.
- Raspodela težine na zadnjem nosaču bi trebala biti što više prema prednjem kraju vozila i da teret bude što je moguće niži. Prevoz visokog tereta podiže centar gravitacije i smanjuje stabilnost pri vožnji. Ukoliko je teret velike visine, smanjite njegovu težinu. Kada upravljate vozilom a teret ne može biti centriran, dobro osigurajte teret i upravljajte vozilom sa dodatnim oprezom.
- Sav teret mora biti osiguran pre upotrebe vozila. Teret koji nije osiguran može se pomerati i stvoriti nestabilne uslove prilikom vožnje, što može dovesti do gubitka kontrole nad vozilom.
- Prilikom rada sa teretom koji se proteže van gabaritnih granica nosača prtljaga, može doći do prevrtanja mašine usled loše stabilnosti i upravljanja.
- Prenosjenje tereta samo na prednjem ili samo na zadnjem nosaču može stvoriti lošu ravnotežu i povećati mogućnost prevrtanja vozila. Potrebno je održati proporcionalnu raspodelu tereta na prednjem i zadnjem nosaču, tako da se ne pređe navedena nosivost vozila.
- Pri vuči, vuču priključite na mesto priključka vuče.
- Vozilo ne sme prelaziti 16 km/h dok vuče teret na ravnoj površini, dok na neravnom terenu, u krivinama i po brdovitom terenu, brzina ne sme prelaziti 8 km/h.
- Prilikom postavljanja tereta na prednji nosač, treba paziti, kako se ne bi zaklonili farovi.

Raspodela opterećenja

Vaš ATV je dizajniran tako, da može nositi određenu količinu tereta. Potrebno je uvek čitati i razumeti upozorenja o raspodeli opterećenja navedena na nalepnicama upozorenja i nikada ne prelaziti navedene težine. Teret treba uvek postaviti tako da bude što je moguće niže postavljen. Pri radu na neravnom ili brdovitom terenu, smanjiti brzinu i teret kako bi održali stabilne uslove vožnje

1. Uvek
2. Uvek upravljajte vozilom sa dozom najvećeg opreza pri vuči ili pri prevozu tereta.
3. Usporite



Bezbedna vožnja

Procedure vožnje

1. Sedeti uspravno sa obe noge na postolju i obe ruke na upravljaču.
2. Pokrenuti motor i pustiti ga da se zagreje, pritisnuti pedalu kočnice, zatim ubaciti menjač u brzinu.
3. Proveriti oko sebe i odrediti put kojim će te voziti.
4. Otpustiti kočnice.
5. Polako pritisnite gas sa desnim palcem i krenite u vožnju. Brzina vozila se kontroliše količinom otvorenosti gasa.
6. Vozite polako. Vežbajte prvo manevrisanje i korišćenje gasa i kočnica na ravnim površinama.

Izvođenje skretanja

Pri skretanju, krenite u željenom smeru, naginjući gornji deo tela ka suprotnoj strani, dok podupirete svoju težinu na osloncu za noge. Ova tehnika menja ravnotežu trakcije između točkova, dozvoljavajući lagano okretanje. Istu tehniku bi trebalo koristiti za skretanje kada se vozi u rikverc.

▲ NAPOMENA

Vežbajte skretanje pri malim brzinama, pre nego što to isto pokušate pri većim brzinama.

▲ UPOZORENJE

Skretanja pod oštrim uglovima ili pri prevelikim brzinama može dovesti do prevrtanja vozila i do ozbiljnih povreda. Izbegavajte skretanja pod oštrim uglovima, kao i pri velikim brzinama.



Vožnja po klizavim podlogama

Pri vožnji na klizavim podlogama kao što su mokre staze ili rastresit šljunak ili za vreme ledenih dana, slediti sledeće mere opreza:

1. Usporiti pri ulasku na klizavu podlogu.
2. Održavati visok nivo fokusiranosti, pratiti tragove ispred sebe i izbegavati brze i nagle pokrete koji mogu izazvati zanošenje.
3. Ukoliko se zanese vozilo, ispravite ga tako što će te okrenuti upravljač u smeru zanošenja i pomeriti telesnu težinu napred.
4. Vožnja sa uključenim 4x4 pogonom može pomoći pri kontroli vozila na klizavim podlogama.



▲ OPREZ

Nemojte nikako uključivati 4x4 pogon ukoliko se točkovi okreću. To može izazvati ozbiljno oštećenje pogonskog sklopa. Uvek aktivirajte ovaj pogon kada je vozilo u potpunosti zaustavljeno.

▲ UPOZORENJE

Ako ne budete pažljivi prilikom vožnje na klizavim površinama, to može dovesti do gubitka traktija guma i izazvati gubitak kontrole nad vozilom.

Vožnja uzbrdo

Pri vožnji uzbrdo, sledite sledeće mere predostrožnosti:

1. Izbegavajte ekstremno strma brda (maksimalno 20%).
2. Držite obe noge na osloncima za noge.
3. Prebacite celu težinu što više prema napred.
4. Voziti koliko je moguće konstantnom brzinom.
5. Budite stalno na oprezu i u pripravnosti ukoliko bude potrebno da se skoči sa vozila.



Ako izgubite brzinu prilikom vožnje uzbrdo:

Držite svoju težinu uzbrdo. Potom, pritisnite prednju kočnicu. Kada se vozilo potpuno zaustavi, primenite i zadnju kočnicu a zatim prebacite ručicu menjača u poziciju P.

Ako ATV počne da se kreće unazad:

Držite svoju težinu uzbrdo. Nikada ne primenjujte snagu motora u takvim slučajevima i nikada ne primenjujte zadnju kočnicu. Pritisnite prednju kočnicu. Kada se vozilo potpuno zaustavi, primenite i zadnju kočnicu a zatim prebacite ručicu menjača u poziciju P. Napustite vozilo sa gornje strane(u odnosu na brdo) ili bočno ukoliko je ATV okrenut ka uzbrdo. Okrenite ATV i lagano se spustite nizbrdo.

▲ UPOZORENJE

Kočenje i upravljanje su veoma otežani kada se vozi po brdovitom terenu. Nepravilno kočenje ili upravljanje bi moglo izazvati gubitak kontrole ili prevrtanje i dovesti do ozbiljnih povreda ili smrti. Izbegavajte vožnju na uzbrdicama (20% maksimum). Budite izuzetno oprezni kada vozite na brdovitim terenima i pratite uputstva i procedure iz ovog priručnika.

Vožnja na nagibu

▲ UPOZORENJE

Izbegavajte prelazak pod nagibom na brdovitim terenima. Vožnja na nagibu može biti opasan tip vožnje i treba ga izbeći koliko je to moguće. Ako se nađete u situaciji u kojoj je neophodno izvršiti vožnju na nagibu, sledite sledeće mere predostrožnosti:

1. Usporiti.
2. Nagnuti se ka brdu, prebaciti težinu svog tela ka brdu dok noge ostaju na vozilu.
3. Krenuti malo ka brdu kako bi održali pravac vozila.



▲ NAPOMENA

Ako vozilo počne da se prevrće, brzo skočite sa vozila kako bi izbegli pad zajedno sa vozilom.

Vožnja nizbrdo

Kada se spuštate niz brdoviti teren sledite sledeće procedure:

- 1.Vozite direktno nizbrdo.
- 2.Prebaciti svoju težinu na zadnji deo vozila.
- 3.Usporiti.
- 4.Lagano pritisnite kočnice kako biste usporili.

Upoznajte se sa radom pomoćne kočnice zadnjih točkova preko poluge na upravljaču (ukoliko vozilo poseduje).



▲ UPOZORENJE

Prevelika brzina može prouzrokovati gubitak kontrole i dovesti do ozbiljnih povreda ili smrti. Uvek usporite kada vozite nizbrdo.

Vožnja kroz vodu

Ovo ATV vozilo može se voziti kroz vodu gde je maksimalna dubina preporučena od strane proizvođača ona dubina dok voda ne dotakne oslonac za noge vozača. Pratite sledeće procedure prilikom prolaska kroz vodu:

1. Oceniti dubinu vode i struje koje deluju u vodi pre prelaska vodene površine.
2. Izabrati prelaz gde obe obale imaju postepene uspone.
3. Voziti sporije i izbegavati kamenje i prepreke koliko je to moguće.
4. Nakon prelaska, osušiti kočnice laganim pritiscima na polugu sve dok ne dođe do normalnog kočenja.



▲ NAPOMENA

Izbegavajte upravljanje vozilom kroz duboku i brzu vodu. Ako ne možete da izbegnete vodu koja prelazi maksimalno preporučenu dubinu, vozite polako, dobro izbalansirajte težinu, izbegavajte nagle pokrete. Održavajte konstantnu i sporu vožnju prema napred. Ne praviti iznenadna skretanja ili zaustavljanja i ne dodavati nagle promene gasa.

▲ UPOZORENJE

Ukoliko se vozilo nakon vožnje kroz vodu detaljno ne pregleda, može doći do većih oštećenja motora. Sledeće oblasti zahtevaju posebnu pažnju: motorno ulje, ulje za menjač, prednji i zadnji zupčanci i svi priključci gde se nalaze maziva.

Vožnja preko prepreka

Budite pažljivi! Gledajte ispred sebe i naučite da čitate teren. Neprekidno budite oprezni za opasnosti kao što su trupci, kamenje i viseće grane.



Parkiranje na usponu

Ukoliko je moguće, treba izbegavati parkiranje na usponu. Ako je ipak parkiranje neizbežno uraditi sledeće:

1. Isključiti motor.
2. Postaviti ručicu menjača u poziciju parking P
3. Uvek blokirati zadnje točkove kao što je prikazano na slici

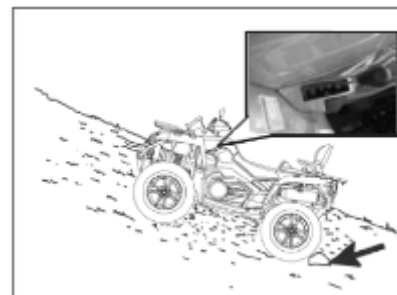

ODRŽAVANJE I PODMAZIVANJE

Dodaci

Pomoćne utičnice za napajanje nude napajanje od 12V za dodatke kao što su na primer ručni reflektori.

Tabela periodičnog održavanja

Ukoliko se pažljivo prati i primenjuje periodično održavanje, to će pomoći Vašem vozilu da bude u najsigurnijem i najpouzdanijem stanju. Kontrola, podešavanje i podmazivanje važnih komponenti objašnjeni su u periodičnom obliku tabele održavanja.

Prekontrolisati, očistiti, podmazati, podesiti i zameniti delove po potrebi. Kada se pri kontroli otkrije potreba za rezervnim delom, obavezno koristite originalne rezervne delove koji su dostupni kod Vašeg prodavca.

NAPOMENA

Servisiranje i podešavanje mogu biti problematični, pa iz tog razloga, ukoliko niste upoznati sa procedurama servisiranja i podešavanja vozila, obratite se ovlašćenom prodavcu i serviseru CFMOTO vozila, kako bi izvršili potrebne radnje.

Intervali održavanja u sledećoj tabeli su zasnovani na prosečnim uslovima vožnje i u proseku, brzina vozila je oko 20 km/h. Vozila koja se više koriste i voze većim brzinama, moraju se češće podvrgavati proverama i servisiranju.

Neppravilna upotreba vozila se odvija u sledećim slučajevima:

- Često uranjanje u blato, vodu ili pesak
- Učestvovanje u trci ili česta primena visokih brojeva obrtaja
- Dugotrajna vožnja u sporohodim brzinama pri teškom opterećenju
- Dugotrajan rad motora u režimu praznog hoda
- Upotreba vozila na kratkoj relaciji po hladnom vremenu

Obratite posebnu pažnju na nivo ulja. Porast nivoa ulja tokom hladnog vremena može ukazivati na kontaminacije koje se skupljaju u karteru. Odmah zamenite ulje ako nivo ulje počne da raste. Pratite nivo ulja i ako nastavi da raste, zaustavite vozilo i prekinite sa korišćenjem vozila. U tom slučaju obratite se ovlašćenom serviseru kako bi utvrdili tačan uzrok neispravnosti.

Ključne tačke dijagrama održavanja

- ▶ Ovi postupci se odnose na vozila koja su izložena ozbiljnijoj upotrebi
- Ove postupke bi trebao obavljati ovlašćeni serviser.

▲ UPOZORENJE

Nepravilno obavljanje procedura označenih sa "■" može dovesti do kvara komponente/i i time do teške povrede ili smrti. Ovlašćeni prodavac i serviser bi trebao da obavlja ove usluge.

Tabela periodičnog održavanja

Izvršite sve servise/usluge u bilo kom intervalu održavanja koji prvi nastupi.

		Po satima	Meseci	Kilometraža	
■	Upravljanje		Pre vožnje		Prilagoditi sebi ove provere kao neophodne pre svake vožnje. Pogledati ček listu pre vožnje na strani 48
▶	Prednje oslanjanje		Pre vožnje		
▶	Zadnje oslanjanje		Pre vožnje		
	Pneumatici		Pre vožnje		
▶	Nivo kočione tečnosti		Pre vožnje		
▶	Pedala / poluga kočnice		Pre vožnje		
	Kočioni sistem		Pre vožnje		
	Zavrtnjevi na točkovima		Pre vožnje		
	Zavrtnjevi rama		Pre vožnje		
▶	Nivo ulja u motoru		Pre vožnje		
▶	Ulaz vazduha, filter vazduha				Pogledati i očistiti ako je potrebno
▶	Kućište filtera vazduha / taložnik				Očistiti talog ukoliko ga ima
	Rashladna tečnost	50	Dnevno	1500	Proveravati tečnost na dnevnom nivou. Zamena je potrebna na 6000 km/200 h, ali početna detaljna provera bi trebala biti na 10h ili na 300 km.
	Svetlosna signalizacija		Dnevno		Proveriti svetlosnu grupu i zameniti sa adekvatnim rezervnim delom.
▶	Filter vazduha	50		1500	Proveriti. Čistite svakih 1000 km ili 100 sati vožnje. Prva zamena filtera vazduha treba biti na 750 km ili nakon 20 h.

▶	Kočione pločice	10H	Mesečno	100	Periodične provere
	Baterija	20H	Mesečno	200	Proveriti klemne; očistiti; testirati
▶	Nivo ulja prednji diferencijal	25H	Mesečno	250	Proveriti nivo; promenuti jednom godišnje
▶	Nivo ulja zadnji diferencijal	25H	Mesečno	250	Proveriti nivo; promenuti jednom godišnje
▶	Nivo ulja u menjaču	25H	Mesečno	250	Proveriti nivo; promenuti jednom godišnje
▶	Sva podmazivanja	50H	3 meseca	500	Podmazati sve priključke, osovine, sajle ...
	Zglob upravljača	50H	6 meseci	500	Proveriti, podmazati, podesiti
■	Točak upravljača	50H	6 meseci	500	Podmazati
▶	Prednje oslanjanje	50H	6 meseci	500	Podmazati
▶	Zadnje oslanjanje	50H	6 meseci	500	Podmazati
	Menjač	28H	1 mesec	500	Proveriti, podmazati, podesiti
■	Sajla gasa / prekidač	50H	6 meseci	500	Proveriti, podmazati, podesiti; promeniti ukoliko je potrebno
	Pogonski kaiš	50H	-	1500	Proveriti, podesiti; promeniti ukoliko je potrebno. Zameniti na svakih 3000km.
	Sistem hlađenja	50H	6 meseci	500	Pre svake sezone proveriti jačinu rashladne tečnosti. Pritisak jednom godišnje.
▶	Zamena ulja u motoru	100H	12 meseci	3000	Prvu zamenu ulja je potrebno izvršiti na pređenih 300km.
▶	Crevo za gorivo	100H	-	1000	Proveriti stanje creva. Zameniti crevo visokog pritiska goriva svake 4 godine.
■	Zazor ventila	100H	12 meseci	3000	Pregledati, podesiti. Prva kontrola se vrši na 750km ili na 20H
■	Sistem napajanja gorivom	100H	12 meseci	1000	Pregledati poklopac rezervoara za gorivo, pumpu goriva i relej goriva.

	Filter ulja	100H	12 meseci	3000	Prvu zamenu filtera ulja je potrebno izvršiti na 10 sati vožnje ili pređenih 300km.
	Hladnjak	200h	24 meseca	3000	Provera; očistite spoljne površine
	Creva / cevi za hlađenje	100H	12 meseci	1000	Provera; prva provera: 300km ili 10H
	Zaštita motora	100H	12 meseci	3000	Provera; prva provera: 300km ili 10H
	Izduvna grana (cev i lonac)	100H	12 meseci	1000	Periodična provera
	Bobina	100H	12 meseci	1000	Proveriti i zameniti ako je potrebno
	ECU (računar)	100H	12 meseci	1000	Proveriti i zameniti ako je potrebno
	Ožičenja i kablovi	100H	12 meseci	1000	Pregledati ožičenja i kablove; nanositi dielektričnu ,ast na priključke koji se podvrgavaju potapanju u vodu, blato ...
	CVT (pogonska i gonjena remenica)	100H	12 meseci	3000	Proveriti; očistiti, zameniti delove koji su pohabani.
	Ležajevi točka	100H	12 meseci	1600	Proveriti i zameniti ako je potrebno
	Kočiona tečnost	200H	24 meseca	2000	Proveriti svake druge godine
	Svećica	100H	12 meseci	3000	Prvu zamenu filtera ulja je potrebno izvršiti na 20 sati vožnje ili na pređenih 750 km. Zameniti na svakih 6000 km vožnje.
	Stanje praznog hoda				Proveriti sve komponente: 1700±150o/min
	Nagib točkova				Periodično proveriti; podesiti kada se neki od delova zamene
	Pomoćna kočnica				Proveriti periodično; podesiti ako je potrebno
	Podešavanje farova				Podesiti ukoliko je potrebno

Preporučena maziva

Proveriti i podmazati sve komponente u intervalima navedenim u tabeli periodičnog održavanja koja se nalazi iznad.

Ključne tačke tabele podmazivanja

- ▶ U teškim uslovima kao što su vlažni ili prašnjavi tereni
- ★ Podmazivanje u svim uslovima
- Koristiti podmazivanje putem mazalica nakon svakih 800 km, pre garažiranja na duži period, ili posle pranja pod pritiskom ili potapanja u vodi.

STAVKA	MAZIVO	METODE
Motorno ulje	SAE 5W40/SG	Koristiti merač nivoa ulja
Kočiono ulje	DOT 3 ili DOT4	Održavajte nivo između gornje crte i donje crte na meraču
Ulje u prednjem diferencijalu	SAE 80W/90 GL-4	Videti stranu 67
Ulje u zadnjem diferencijalu	SAE 80W/90 GL-4	Videti stranu 67
Kugle	Mast	

Preporuke podmazivanja

Motorno ulje

Uvek proveriti i promeniti motorno ulje u intervalima navedenim u tabeli periodičnog održavanja iznad. Kada se menja ulje, uvek treba promeniti i filter ulja.

Provera motornog ulja

1. Skloniti plastični poklopac ① koji je prikazan na slici sa desne strane.
2. Postaviti vozilo na ravnu površinu.
3. Pokrenuti motor i ostaviti ga u praznom hodu 20-30 sekundi i nakon toga ugaziti motor.
4. Sačekati nekoliko minuta da se ulje ohladi i slegne.
5. Izvaditi merač ulja iz ① i obrisati površinu ② sa merača ulja pomoću tkanine ili stare krpe.
6. Staviti merač ulja u otvor za sipanje ulja. Nakon toga ga izvaditi kako bi se proverio nivo ulja.



▲ NAPOMENA

Motorno ulje treba biti između crtice za maksimum i minimum na meraču za ulje.

1. Ako je na ili ispod crtice za minimum treba dodati dovoljno preporučenog ulja kako bi se dostigao ispravan nivo ulja.
2. Ubaciti merač za ulje u otvor za sipanje ulja i pričvrstiti ga.
3. Vratiti plastični poklopac.

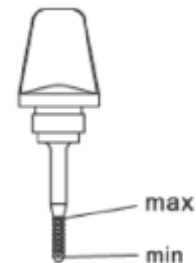

Promena motornog ulja

1. Startovati motor i zagrejati ga 2-3 minuta a zatim ga ugasiti.
2. Postaviti posudu za ispuštanje ulja ispod otvora za ispuštanje ulja kako bi se sakupilo korišćeno ulje.
3. Odvrnuti vijak na filteru ulja i izvaditi filter kako bi se ispuštilo ulje iz kolenastog vratila.
4. Ukloniti vijak 2 i poklopac 3. Ukloniti filter ulja, oprati i ponovo montirati.

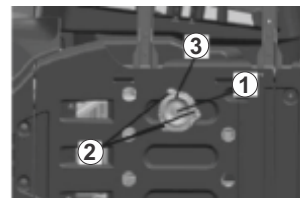

Zamena filtera za ulje

1. Uz pomoć odvijača odvrnuti 3 vijka ① kao što je pokazano na slici sa desne strane. Potom skinuti poklopac ② sa filtera za ulje i ukloniti filter ③.
2. Zameniti stari filter ulja novim.
Pažnja: Uveriti se da je gumica filtera u dobrom stanju i postaviti je ispravno u žleb poklopca filtera.
3. Postaviti novi filter za ulje ③ i uz pomoć odvijača pričvrstiti 3 vijka ① na poklopcu ② filtera određenim momentom stezanja.

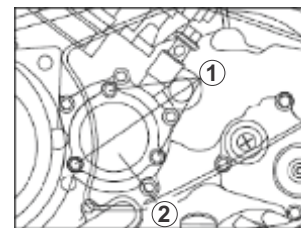

▲ NAPOMENA

Moment stezanja vijka ①: 10 Nm

4. Koristiti novu gumicu za montiranje i zatezanje otvora za ispuštanje ulja pod određenim momentom stezanja.

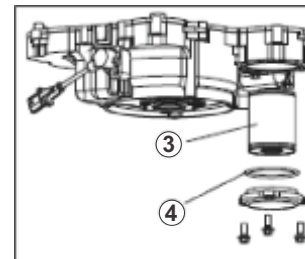

▲ NAPOMENA

Moment stezanja vijka za ispuštanje ulja: 30 Nm

5. Dodati određenu količinu preporučenog motornog ulja a zatim postaviti merač nivoa ulja i pričvrstiti ga.

▲ NAPOMENA

U slučaju remonta ili popravke motora treba dodati **2.84 L** ulja;

Bez zamene uloška filtera , treba dodati **2.74 L** ulja;

Pri promeni uloška filtera treba dodati **2.84 L** ulja.

6. Startovati motor i zagrejati ga nekoliko minuta. Dok se zagreva proveriti da li curi ulje. Ukoliko ulje curi odmah ugasi odmor i istražiti mogući uzrok curenja.

7. Isključiti motor i proveriti nivo ulja i dodati ulje ukoliko je potrebno.

Ulje u zadnjem diferencijalu

Rezervoar zednjeg diferencijala se mora proveravati pre svake vožnje. Ukoliko primetite bilo kakve tragove curenja ulja, kontaktirajte vašeg prodavca radi provere i popravke vozila.

Zamena ulja u zadnjem diferencijalu

1. Postaviti motor na ravnu površinu.
2. Postaviti posudu za prikupljanje ulja ispod rezervoara zadnjeg diferencijala.
3. Ukloniti vijke sa otvora za punjenje i pražnjenje rezervoara, kao što je prikazano na slici i ispraznite rezervoar.
4. Vratite i pričvrstite vijak na otvoru za pražnjenje rezervoara dole navedenim momentom stezanja, dodajte novo ulje u rezervoar zadnjeg diferencijala i nakon toga zatvorite vijak za punjenje rezervoara prema dole navedenom momentu stezanja.

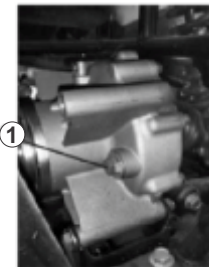

▲ NAPOMENA

Moment stezanja navrtnja na otvoru za ispuštanje ulja je 23Nm.

▲ NAPOMENA

Periodično zamena ulja: 0.25L

Kapacitet rezervoara zadnjeg diferencijala: 0.3L

5. Ukoliko primetite bilo kakvo curenje na rezervoaru, pronađite izvor curenja i sanirajte ga.

▲ Pažnja: Obavezno proverite da nikakvi strani objekti ne dospeju u rezervoar zadnjeg diferencijala.



Provera nivoa ulja u zadnjem diferencijalu

1. Postavite vozilo na ravnu površinu.
2. Uklonite vijak sa otvora za punjenje i proverite nivo ulja. Ulje bi trebalo da bude do ivice otvora. Ukoliko je nivo ulja nizak, dodajte ulje do ivice otvora.
3. Montirajte vijak nazad i pričvrstite ga prema specificiranom momentu stezanja.

▲ NAPOMENA

Moment stezanja navrtnja na otvoru za ispuštanje ulja je 23Nm.

Zamena ulja prednjeg diferencijala

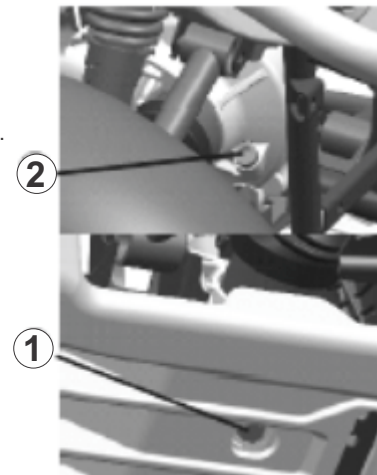

1. Postaviti motor na ravnu površinu.
2. Postaviti posudu za prikupljanje ulja ispod rezervoara prednjeg diferencijala.
3. Ukloniti vijke sa otvora za punjenje i pražnjenje rezervoara, kao što je prikazano na slici i ispraznite rezervoar.
4. Vratite i pričvrstite vijak na otvoru za pražnjenje rezervoara dole navedenim momentom stezanja.

▲ NAPOMENA

Moment stezanja navrtanja na otvoru za ispuštanje ulja je 10Nm.

5. Dodajte novo ulje u rezervoar zadnjeg diferencijala

▲ NAPOMENA

Periodično zamena ulja: 0.28L

Kapacitet rezervoara zadnjeg diferencijala: 0.33L

6. Zatvorite vijak za punjenje rezervoara kako je pokazano na slici na stranici 68. prema navedenom momentu stezanja.
7. Proverite ima li curenja ulja. Ukoliko primetite naznake curenja proverite razlog curenja.

▲ NAPOMENA

Obavezno proverite da nikakvi strani objekti ne dospeju u rezervoar zadnjeg diferencijala

Sistem za hlađenje

1. Postavite ATV na ravnu površinu.
2. Proverite nivo rashladne tečnosti u rezervoaru hladnjaka dok je vozilo hladno, jer nivo tečnosti može da varira u zavisnosti od temperature motora.



▲ NAPOMENA

Nivo rashladne tečnosti bi trebao da bude između naznačenih granica.

3. Ukoliko je nivo rashladne tečnosti ispod donje granice, uklonite poklopac rezervoara ①, dodajte rashladnu tečnost do gornje granice, vratite poklopac i montirajte ploču hladnjaka.

▲ NAPOMENA

Najmanji kapacitet rezervoara rashladne tečnosti: 0.23L

▲ OPREZ

Teška ili slana voda su štetne po motor. Možete koristiti meku vodu, ukoliko niste u mogućnosti da nabavite destilovanu vodu.

▲ PAŽNJA

Ukoliko ste sipali vodu, obavezno nakon vožnje odvezite vozilo kod serviseru radi provere količine antifrizu. Rad hladnjaka je u potpunosti automatizovan. Hladnjak se pali i gasi u zavisnosti od temperature rashladne tečnosti u hladnjaku.

Zamena rashladne tečnosti

1. Postavite vozilo na ravnu površinu.
2. Postavite posudu ispod motora, zatim uklonite (levi poklopac motora ①, manji levi poklopac ②) vijak otvora za ispuštanje rashladne tečnosti ③.
3. Uklonite poklopac hladnjaka ⑤.
4. Uklonite poklopac rezervoara za rashladnu tečnost ④.

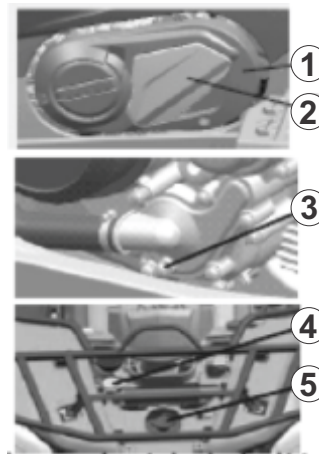

▲ OPASNOST

Nakon što isključite motor, ne smete odmah uklanjati poklopac hladnjaka. Sačekajte neko vreme da se rashladna tečnost ohladi a zatim uklonite poklopac hladnjaka. U suprotnom vrela tečnost pod pritiskom može povrediti vas ili ljude u blizini.

5. Odvojte crevo sa strane rezervoara gde se nalazi rashladna tečnost, zatim ispraznite rashladnu tečnost iz rezervoara.
6. Nakon što ste ispraznili rezervoar, temeljno isperite rashladni sistem čistom vodom sa česme.
7. Zamenite vijak sa otvora za pražnjenje rezervoara ukoliko je oštećen, zatim zavrnite vijak prema naznačenom momentu stezanja.

▲ NAPOMENA

Moment stezanja navrtnja na otvoru za sipanje rashladne tečnosti je 10Nm.

8. Montirajte crevo rezervoara rashladne tečnosti.
9. Napunite preporučenu rashladnu tečnost do vrha rezervoara

Prilikom punjenja tečnosti, istovremeno odvijajte vijak ③ prikazan na slici, kako biste sprečili nastajanje vazdušnih mehura unutar creva, dok tečnost ne krene da izlazi, a zatim stegnite vijak.

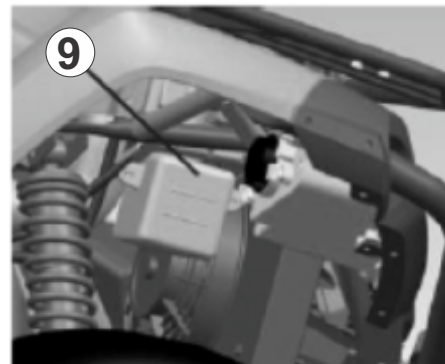

▲ NAPOMENA

Preporučeni antifriz:

Visokokvalitetni antikoroziivni etilen-glycol antifriz za aluminijumske motore. Odnos antifriza i vode: 1:1.

Kapacitet rashladne tečnosti: 2L.

Količina rashladne tečnosti prilikom menjanja: 1.9L.

Kapacitet rezervoara rashladne tečnosti: 0.23 – 0.41L.

▲ OPREZ

Teška ili slana voda su štetne po motor. Koristite samo rashladnu tečnost preporučenu od strane ovlašćenih CFMOTO prodavaca i servisera.

10. Montirajte poklopac hladnjaka.
11. Pokrenite motor i ostavite ga u leri nekoliko minuta. Zaustavite motor i zatim proverite nivo tečnosti u hladnjaku. Ukoliko je nivo i dalje nizak, dodajte još tečnosti do vrha hladnjaka.
12. Napunite rezervoar rashladne tečnosti do gornje granice.
13. Montirajte poklopac rezervoara za rashladnu tečnost i proverite postoje li naznake curenja rezervoara.

▲ NAPOMENA

Ukoliko primetite bilo kakvo curenje , odvezite vozilo do ovlašćenog servisa radi provere rashladnog sistema.

14. Montirajte pokopac i prednji nosač.

Osovinski zglobovi

Proverite da li na zaštitnim zglobovima ima rupa ili tragova istrošenosti. Ukoliko primetite bilo kakvo oštećenje, zamenite ih kod ovlašćenog servisera

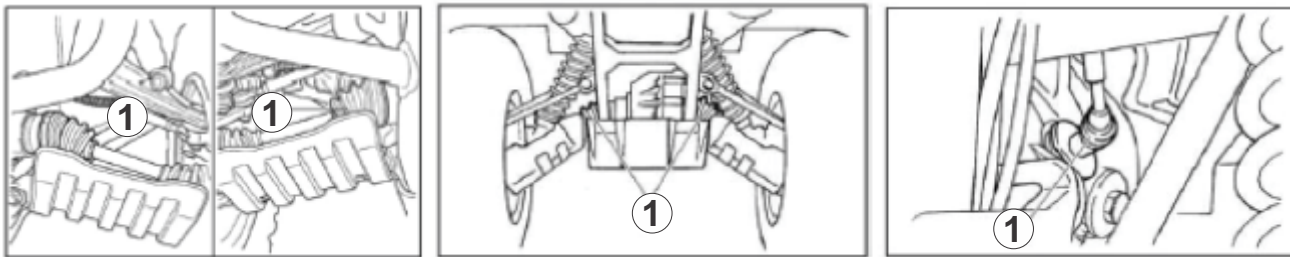

Provera svećica

Uklanjanje

1. Uklonite poklopac.
2. Uklonite poklopac svećica①.
3. Koristite ključ za svećice kako biste uklonili svećicu, kao što je prikazano na slici.



Provera

Svećice su jako važan deo motora i vrlo ih je lako testirati. Stanje svećice motora, može biti indikator stanja celokupnog motora. Idealna boja na belom izolatoru oko sredine elektrode je srednje do blago potamnena boja i označava da je ATV korišćen na odgovarajući način. Nemojte sami pokušavati da radite dijagnostiku. Umesto toga, odvezite ATV kod ovlašćenog serviser. Svećice treba povremeno ukloniti i proveriti ih jer toplota i talog mogu vremenom dovesti do kvara i erodiranja svećica. Ukoliko primetite da su elektrode erodirale ili ukoliko naslage ugljenika i slično postanu vidljive, potrebno je zameniti svećice.

▲ NAPOMENA

Preporučene svećice: **DCPR8E** (NGK)

Montiranje

1. Izmerite razmak između elektroda pomoću merača i ukoliko je neophodno podesite razmak prema specifikaciji.

▲ NAPOMENA

Razmak između elektroda svećice: 0.8-0.9mm.

2. Očistite površinu zaptivača. Obrišite svu prljavštinu sa navoja.
3. Montirajte svećicu i zavijte je prema preporučenom momentu stezanja.

▲ NAPOMENA

Moment stezanja svećice je 20Nm.

Ukoliko vam ključ za svećice nije dostupan prilikom montaže svećice, dobar pokazatelj pravilnog momenta stezanja je $\frac{1}{4}$ do $\frac{1}{2}$ kruga. Podesite zategnutost svećice na odgovarajući moment što je pre moguće.

4. Montirajte poklopac svećice.
5. Montirajte poklopac kutije.

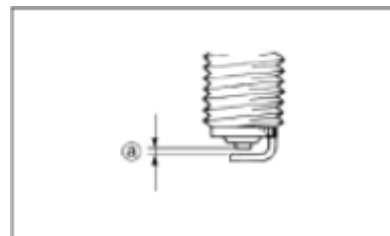

Čišćenje filtera vazduha

Na dnu kućišta filtera vazduha postoji crevo za proveru sistema ①. Ukoliko se na ovom crevu skupljaju prašina ili voda, ispraznite crevo i očistite filter za vazduh i kućište filtera. Ukoliko se u kućištu i crevu nalazi mnogo vode, kontaktirajte servisera radi provere sistema.

1. Uklonite sedište i razmontirajte poklopac filtera vazduha.
2. Uklonite oprugu ① i gornji poklopac kućišta filtera ②.
3. Uklonite vijak sa stega za cev ③.
4. Uklonite osnovu filtera za vazduh ④.
5. Uklonite poliuretansku penu filtera za vazduh.
Temeljno i pažljivo isperite delove filtera za vazduh rastvaračem. Izbacite ostatke rastvarača iz sistema filtera i ostavite da se osuši.
6. Nežno očistite prašinu sa delova filtera.
7. Ukoliko je neophodno zamenite filter za vazduh.

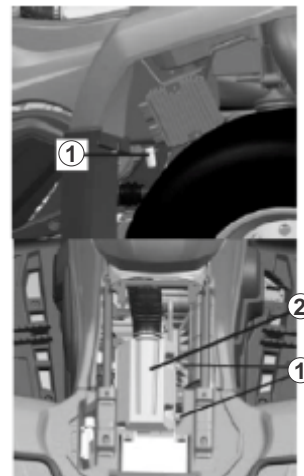

▲ NAPOMENA

Ne koristite tečnost da operete papirne delove filtera.

8. Proverite sve delove sistema filtera za vazduh i ako je neophodno zamenite oštećene.
9. Montirajte filter za vazduh i povežite ga sa crevom.
10. Montirajte kućište filtera i proverite da li je zaptivač pravilno montiran.

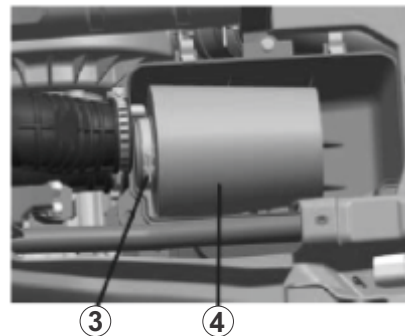

▲ NAPOMENA

Elemente filtera za vazduh bi trebalo čistiti na svakih 50h rada. Ukoliko se koriste u ekstremno prašnjavim uslovima, potrebno je čistiti ih i podmazivati i u kraćim intervalima. Svaki put kada se uradi čišćenje filtera vazduha, proverite da li postoje nečistoće oko priključka na kućištu filtera za vazduh. Proverite gumene zglobove na elementima filtera i pričvrstite ih ručno ukoliko je neophodno. Proverite sve navoje i zavrtnjeve i pričvrstite ih kako biste sprečili da neprečišćen vazduh dođe do motora.

▲ OPASNOST

Nemojte pokretati motor ukoliko u njemu nije montiran filter za vazduh. Ukoliko nefiltrirani vazduh uđe u motor doći će do brzog zamora motora i oštećenja. Dodatno, ukoliko vozite bez filtera za vazduh smanjujete performanse motora i rizikujete pregrevanje motora.

Čišćenje priključa varnica

Čistite priključ varnica kada je temperatura auspuha i prigušivača normalna.

1. Uklonite vijke ①.
2. Uklonite priključ varnica ② sa prigušivača;
3. Lagano isperite izduvnu cev i uklonite naslage ugljenika sa priključa varnica pomoću žičane četke ③.
4. Ubacite izduvnu cev nazad u prigušivač i poravnajte rupe za vijke.
5. Montirajte i pričvrstite vijke ①.

▲ OPASNOST

Prilikom čišćenja priključa varnica: Uvek sačekajte da se izduvni sistem ohladi pre nego što dodirnete njegove delove. Nemojte pokretati motor prilikom čišćenja izduvnog sistema.

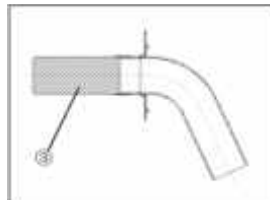
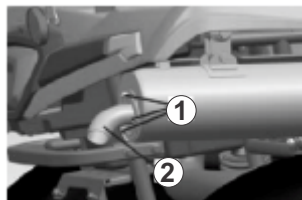

Čišćenje creva za odvod vazduha na CVT sistemu

Ukoliko se prašina ili voda nakupe unutar cevi za hlađenje V-kaiša, skinite crevo ① i očistite ga.

Vijak poklopca za odvod na CVT sistemu



①

Nakon vožnje u vodi dovoljno dubokoj da može dospeti do kućišta V-kaiša, uklonite ovaj vijak ② i ispustite vodu iz kućišta.

▲ UPOZORENJE

Ukoliko je bilo vode u kućištu V-kaiša nakon što ste uklonili vijak, neophodno je da odvezete vaše vozilo do serviseru kako bi proverio da li je voda dospela u delove motora.

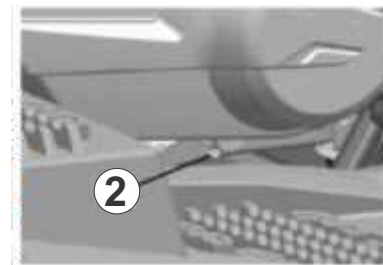

Podešavanje ventila za dovod goriva

Ventil za dovod goriva je ključni deo motora i zahteva veoma sofisticirana podešavanja. Ova podešavanja trebaju biti urađena od strane ovlašćenog prodavca/servisera koji imaju profesionalno znanje i iskustvo da urade ova podešavanja. Kako god, brzina motora u leri može biti podešena i od strane vlasnika, kao deo rutinskog održavanja. Ventil za dovod goriva je podešen u fabrici nakon serije testova. Ukoliko ova podešavanja budu izmenjena od strane osobe bez dovoljno tehničkog znanja može doći do smanjenja performansi motora, kao i do njegovog oštećenja. Proverite stabilnost brzine rada motora u leri i kontaktirajte vašeg prodavca ukoliko je neophodno.

Podešavanja rada motora u leri:

▲ UPOZORENJE

Ovo vozilo je opremljeno sistemom elektronskog ubrizgivanja goriva, i nije potrebno dodatno podešavanje lera, ili će doći do promene u performansama motora. Ukoliko primetite čudno ponašanje motora u leri, kontaktirajte vašeg prodavca.

▲ NAPOMENA

Brzina motora u leri: 1700±150r/min (zagrejan motor).

Podešavanje zazora ventila za dovod/odvod vazduha

Ispravan zazor ventila se menja prilikom korišćenja vozila, što vremenom može dovesti do nepravilnog dovoda vazduha/goriva ili zvuka motora. Kako biste ovo sprečili, ovaj zazor se mora redovno podešavati. Ovo podešavanje bi trebalo ostaviti profesionalnim serviserima

▲ NAPOMENA

Pre podešavanja slobodnog hoda ručice gasa podesite brzinu rada motora u leru.

1. Popustite zavrtanj ①.
2. Okrenite zavrtanj za podešavanje ② hoda ručice: a: 3-5mm.
3. Zavrnite zavrtanj ①.

Provera prednjih kočionih pločica

Proverite istrošenost i moguća oštećenja na kočionim pločicama i diskovima. Ukoliko je debljina "a" manja od 1.5mm ili "b" manja od 3mm, neophodno je da se pločice i diskovi zamene kod vašeg servisera.

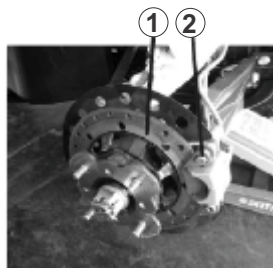
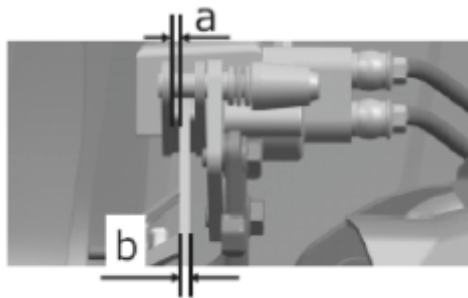

▲ NAPOMENA

Kako biste proverili kočione pločice ①, neophodno je skinuti prednje točkove.

Provera zadnjih kočionih pločica

Proverite istrošenost i moguća oštećenja na kočionim pločicama i diskovima. Ukoliko je debljina "a" manja od 6.5mm ili "b" manja od 4mm, neophodno je da se pločice i diskovi zamene kod vašeg servisera.

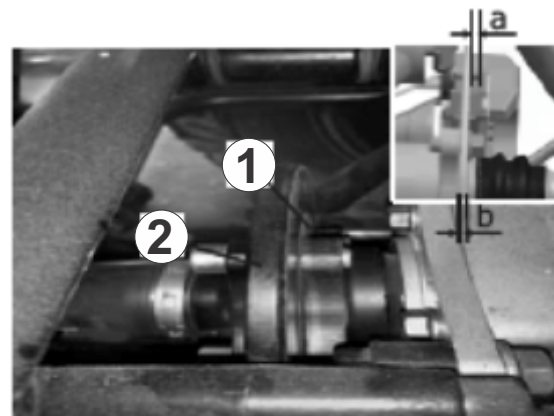

Provera nivoa kočione tečnosti

Nedovoljan nivo kočione tečnosti može dovesti do ulaza vazduha u kočioni sistem, što može izazvati neefikasnost kočnica. Pre vožnje, proverite da li je nivo kočione tečnosti iznad donje granice i ukoliko je potrebno dospite je. Rezervoar glavnog cilindra prednjih kočnica se nalazi sa desne strane upravljača. rezervoar glavnog cilindra zadnjih kočnica se nalazi blizu pedale zadnje kočnice.

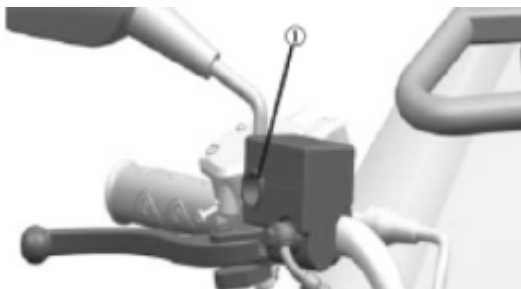

Provera nivoa kočione tečnosti

Obratite pažnju na sledeće:

1. Kada proveravate nivo kočione tečnosti, proverite da li je vrh rezervoara ravan okrećući upravljač.
2. Koristite samo kočionu tečnost preporučenog kvaliteta. U suprotnom gumeni zaptivači mogu da se oštete prouzrokujući curenje i loše kočione performanse.

▲ NAPOMENA

Preporučena kočiona tečnost: **DOT3** ili **DOT4**.

3. Napunite rezervoar uvek istim tipom kočione tečnosti. Mešanjem različitih vrsta kočionih tečnosti može doći do jake hemijske reakcije i smanjenja kočionih sposobnosti.
4. Budite pažljivi prilikom punjenja rezervoara, tako da voda ni pošto ne sme ući u rezervoar prilikom dopune ili punjenja. Voda ima znatno niži nivo ključanja od kočione tečnosti i može doći do blokade kočnica zbog pare.
5. Kočiona tečnost može dovesti do truljenja obojenih površina i plastiike. Uvek očistite svu prosutu tečnost.
6. Ukoliko dođe do pada nivoa tečnosti odvezite vozilo na pregled kod servisera.

Zamena kočione tečnosti

Kompletna zamena kočione tečnosti treba biti rađena isključivo od strane ovlašćenog servisa. Prilikom periodičnog održavanja vozila, sledeći delovi kočionog sistema bi trebali biti zamenjeni:

- Zaptivači rezervoara na svake dve godine;
- Crevo kočnica na svake četiri godine.

Slobodan hod ručice prednje kočnice

Ručica prednje kočnice bi trebala da ima slobodan hod od 0mm. Ukoliko ovo nije slučaj, serviser bi trebao da proveri kočioni sistem.

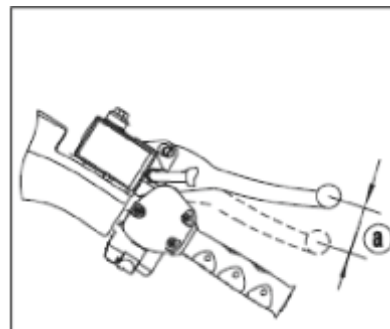

▲ OPASNOST

Uverite se da kočnice pravilno rade i da je slobodan hod pravilan;

Uverite se da nema otpora prilikom kočenja. Uverite se da kočnice nisu previše mekane.

U kočionom sistemu ne sme biti vazduha. Zamena ili popravka delova zahteva stručno znanje. Ove procedure trebaju biti izvršene od strane servisera.

Podešavanje visine pedale zadnje kočnice

▲ NAPOMENA

Podesite zadnju kočnicu pre nego što proverite zadnje kočione pločice.

Vrh pedale kočnice bi trebao da bude na 70-80mm iznad oslonca za noge. Ukoliko to nije slučaj, zamolite prodavca da vam podesi pedal.

▲ OPASNOST

Nakon servisiranja:

Obezbedite da kočnice rade ispravno i da je podešen pravilan prazan hod.

Obezbedite da ne postoji otpor pri kočenju.

Sav vazduh mora biti izbačen iz kočionog sistema. Zamena ili popravka delova zahteva stručno znanje. Ove procedure trebaju biti izvršene od strane servisera.

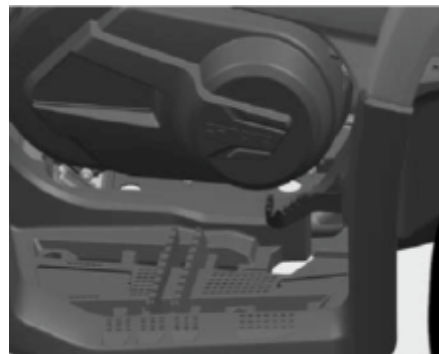

Zamena svetla zadnje kočnice

Svetlo zadnje kočnice, koje se aktivira pritiskom na pedalu kočnice ili ručne kočnice, je pravilno podešeno ukoliko se pali odmah nakon što se aktivira kočnica.

Svetlo zadnje kočnice

U slučaju kvara svetla, proverite sklop i kablove prekidača.

Provera i podmazivanje sajli

▲ OPASNOST

Proveravajte sajle često. Zamenite oštećene sajle. Podmažite unutrašnje sajle kao i krajeve sajli. Ukoliko neka od sajli ne funkcioniše kako treba, tražite od prodavca da ih zameni.

▲ NAPOMENA

Preporučeni mazivo: SAE 10W30

Podmazivanje gornjeg i donjeg ležišta zadnjih zglobova:

Podmažite gornje i donje ležište zadnje osovine.

Uklonite zadnji točak 1 i ubacite ulje između gornjeg i donjeg ležišta pomoću pištolja za mazalice.

▲ NAPOMENA

Preporučeno mazivo: Mazivo na bazi litijuma

▲ NAPOMENA

Preporučeno mazivo: Mazivo sa sapunicom na bazi litijuma.

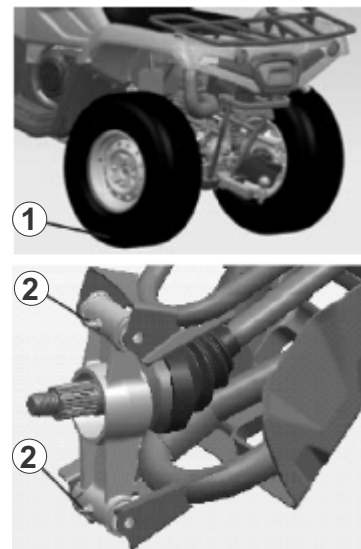

Uklanjanje točka:

1. Blago odvijte vijke sa točkova.
2. Podignite ATV vozilo na odgovarajući držač ispod rama vozila.
3. Uklonite vijke sa vozila.
4. Uklonite točak.

Montiranje točka:

1. Montirajte točak i vijke.

▲ NAPOMENA

Konusne matice se koriste i za prednje i za zadnje točkove. Montirajte matice tako da uža strana bude uz točak.

Strelica na gumama mora da pokazuje pravac okretanja točkova.

2. Spustite vozilo tako da stoji svom težinom na točkovima.
3. Zategnite vijke prema preporučenom momentu stezanja.

▲ NAPOMENA

Moment stezanja vijka točka: Prednji 55Nm; Zadnji 55Nm.



Akumulator

Ovo vozilo je opremljeno sa akumulatorom za koji nije neophodan servis (preporuka je da se jednom godišnje proveri i dopuni po potrebi). Zbog toga nije neophodno da proveravate stanje elektrolita ili nivo destilovane vode u akumulatoru. Ukoliko se desi da se akumulator isprazni, kontaktirajte vašeg prodavca.

NAPOMENA

Specifikacija akumulatora: 12V 30Ah.

UPOZORENJE

Nemojte pokušavati da uklonite zaptivke sa ćelija akumulatora.

OPASNOST

Izbegavajte kontakt sa kožom, očima i odećom. Uvek zaštitite oči prilikom rada u blizini akumulatora. Držite akumulator izvan domašaja dece.

Protiv otrov:

SPOLJNI KONTAKT: Isperite vodom.

UNUTRAŠNJI KONTAKT: Popijte veliku količinu vode ili mleka. Zatim, mleko sa visokim nivoom magnezijuma, umučeno jaje ili biljno ulje. Potražite hitnu lekarsku pomoć.

OČI: Ispirajte oči vodom 15minuta i potražite hitnu lekarsku pomoć.

Držite akumulator podalje od varnica, vatre, cigareta i ostalih izvora varnica. Ukoliko koristite ili punite akumulator u zatvorenom prostoru obavezno ga provetravajte.

Održavanje akumulatora

1. Ukoliko se vozilo neće koristiti mesec dana ili duže, uklonite akumulator i skladištite ga na hladnom i tamnom mestu. Kompletно napunite akumulator pre sledeće montaže i korišćenja.
2. Za punjenje akumulatora je potreban specijalan punjač (sa konstantnom voltažom/amperažom). Korišćenje običnih punjača za akumulator mogu skratiti životni vek akumulatora.
3. Uvek proverite da li je akumulator pravilno povezan prilikom vraćanja akumulatora u vozilo.

Zamena osigurača

1. Glavno kućište osigurača i kutija sa osiguračima se nalaze ispod haube sa prednje strane.
2. Ukoliko je osigurač ispao, isključite glavni prekidač i montirajte novi osigurač odgovarajuće amperaže.
3. Zatim opet uključite prekidače. Ukoliko osigurač opet iskoči kontaktirajte vašeg prodavca.

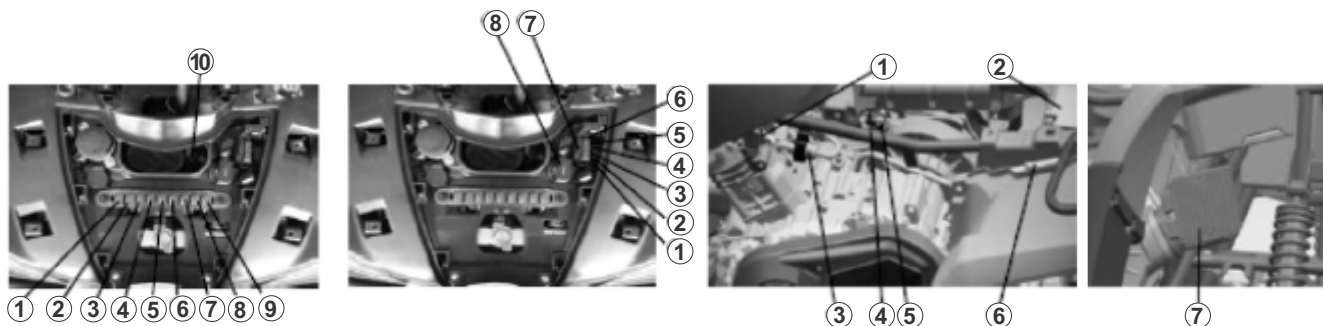

- 1.Pomoćni relej
- 2.Releji pumpe za gorivo
- 3.Releji kočnice
- 4.Releji 4x4 vožnje
- 5.Releji 4x2 vožnje
- 6.Releji ventilatora
- 7.Releji kratkog svetla
- 8.Releji dugog svetla
- 9.Nula
- 10.Releji vitla.

- 1.Osigurač farova 15A
- 2.Osigurač ventilatora 15A
- 3.Osigurač releja starta 15A
- 4.Osigurač signala pumpe za gorivo 10A
- 5.Nula
- 6.Osigurač senzora za kiseonik 5A
- 7.Rezervni osigurač (15A/10A/5A)
- 8.Rezervni osigurač (15A/10A/5A)

- 1.Kalem paljenja pod visokim naponom
- 2.Akumulator
- 3.Ventil lera
- 4.Osigurač 20A
- 5.Releji starta
- 6.ECU
- 7.Regulator/Ispravljač

▲ OPASNOST

Uvek koristite osigurač odgovarajućeg kvaliteta. Nikada ne koristite druge materijale umesto osigurača.

▲ UPOZORENJE

Kako biste sprečili da dođe do kratkog spoja, isključite glavni prekidač kada proveravate ili menjate osigurače.

Podešavanje/Zamena farova:

Uklonite dva šrafa ② i plastični držač ③, uklonite panel fara ①, možete ga podesiti montirati ili zameniti.

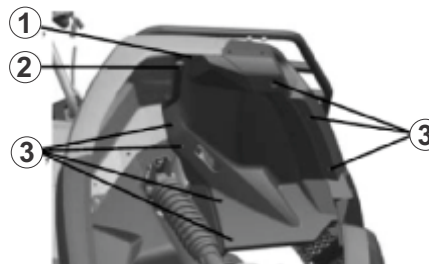

Podešavanje pozicije fara:

Uklonite tri šrafa ⑤.

Pomerite šraf za podešavanje ④, podesite visinu snopa dugih svetala i kratkih svetala ⑦ vertikalno i horizontalno.

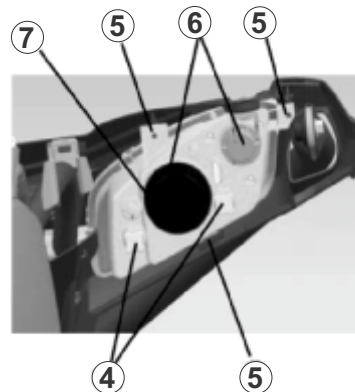

Zamena fara ⑥

1. Uklonite konektore fara, držite držač fara i okrenite ga za 60 stepeni u smeru suprotnog od kazaljke na satu.
2. Za montiranje novog svetla obrnite korake unazad.

Veličina lampe: HS1 35Wx2.

▲ UPOZORENJE

Farove dirajte tek nakon što se ohlade.

Prednji migavci ① i dnevna svetla ② i poziciona svetla ③ ④ su LED svetla i nije ih moguće popraviti ukoliko dođe do oštećenja, već samo zameniti.

Podešavanje farova

Preporučujemo da ova podešavanja izvrši ovlašćeni servis. Okretanjem vijka za podešavanje ① možete podesiti visinu dnevnog svetla.

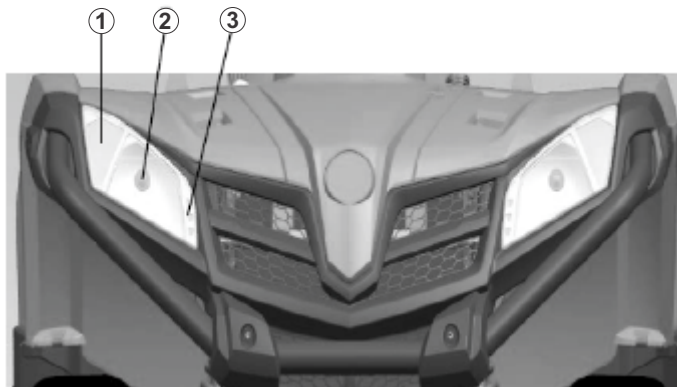



Zamena zadnjih svetala

Zadnja svetla su jednodelna (sijalica), tako da nije moguće popraviti ih u slučaju oštećenja, već samo zameniti.

1. Izvadite dva šrafa ① kako biste izvadili ili zamenili zadnja svetla i kućište svetala ②.
2. Uklonite dva šrafa ③ kako biste uklonili oštećeno zadnje svetlo.
3. Zamenite zadnje svetlo obrnutim redosledom ② i ③.

Podešavanje prednjeg i zadnjeg vešanja

Hod opruge amortizera se može podesiti pre vožnje tako da odgovara težini vozača i uslovima vožnje. Standardni amortizeri.

▲ NAPOMENA

Prilikom podešavanja zadnjih amortizera neophodno je da se uklone zadnji točkovi.

Podesite hod opruge amortizera pre vožnje na sledeći način:

Da povećate hod okrenite prsten za podešavanje u smeru a.
 Da smanjite hod okrenite prsten za podešavanje u smeru b.



▲ NAPOMENA

Specijalan ključ za ovo podešavanje moguće je pronaći kod ovlašćenog servisera.

Standardna pozicija: B

A – Minimum (mekano podešavanje)

E – Maksimum (tvrdo podešavanje)

▲ OPASNOST

Uvek podesite levi i desni amortizer na ista podešavanja.



Vožnja u dubokoj vodi

▲ OPASNOST

Ukoliko vaše vozilo bude potopljeno, može doći do velikog kvara na motoru ukoliko se vozilo u potpunosti ne proveri. Odvezite vozilo do ovlašćenog servisera pre nego što pokrenete motor. Na primer, ukoliko vozilom nije pravilno rukovano nakon potapanja, pokretanje motora može dovesti do kvara motora.

ČIŠĆENJE I SKLADIŠTENJE

Čišćenje ATV vozila

Redovno čišćenje vašeg vozila neće samo uticati na njegov spoljašnji izgled već može produžiti životni vek raznih komponenti. Uz malo predostržnosti, ATV možete čistiti na isti način kao i automobil.

Pranje ATV vozila

Najbolji i najbezbedniji način da operete vaš ATV je pomoću baštenskog creva, blagog sapuna i vode. Koristite profesionalnu četku. Čišćenje počnite od gornjeg dela vozila, ka donjem. Isperite sapunicu vodom i osušite jelenskom kožicom kako biste sprečili stvaranje fleka od vode.

NAPOMENA

Ukoliko su nalepnice o bezbednosti i upozorenjima oštećene, kontaktirajte prodavca radi zamene.

Mi ne preporučujemo korišćenje pranje ATV vodom pod visokim pritiskom. Ukoliko se koristi ovaj sistem za pranje, budite izuzetno pažljivi kako biste izbegli oštećenja ležišta točkova, zaptivki menjača, panele karoserije, kočnice, nalepnice upozorenja, sistem za dovod vazduha, elektroniku itd. Voda ne sme dospeti unutar filtera za vazduh

NAPOMENA

Podmažite sve spojeve odma nakon pranja, i ostavite motor upaljen u mestu kako bi sva voda koja je možda dospela u motor ili izduvni sistem isparila

Voskiranje ATV vozila

Vaše ATV vozilo može biti voskirano sa bilo kojom neabrazivnom voščanom pastom. Izbegavajte da koristite gruba sredstva za čišćenje jer mogu izgubiti finalni premaz na karoseriji.

▲ OPREZ

Određena sredstva, uključujući insekticide i hemikalije mogu oštetiti plastične delove. Prilikom korišćenja ovih proizvoda u blizini plastičnih površina vozila budite izuzetno oprezni.

▲ OPREZ

Pokretanje motora tokom perioda skladištenja može oštetiti zaštitni sloj koji nastaje konzerviranjem i može doći do oštećenja. Nikada nemojte pokretati motor tokom perioda skladištenja.

Čišćenje spoljašnosti vozila

Nakon što izvršite neophodne popravke očistite ATV temeljno sa blagim sapunom i toplom vodom kako biste uklonili svu prljavštinu i garež. Nemojte koristiti gruba sredstva za čišćenje ili vodu pod visokim pritiskom. Neki deterdženti mogu uništiti gumene delove. Koristite sredstva za sudove prilikom čišćenja. Voda pod pritiskom može da prođe kroz zaptivene delove.

Ulje i filteri

Zagrejte motor, zatim ga ugasite i zamenite ulje i filtere.

▲ OPREZ

Prilikom pražnjenja goriva, ukoliko na instrument tabli stoji da je ostala jedna crta goriva, uklonite konektore pumpe za gorivo i ispraznite preostalo gorivo u rezervoar. U suprotnom može doći do oštećenja pumpe za gorivo.

Filter/kutija za vazduh

Proverite i očistite ili zamenite filter za vazduh. Očistite kutiju za vazduh i ispraznite talog iz cevi.

Nivoi tečnosti u vozilu

Proverite sledeće nivoe tečnosti i zamenite ih ako je neophodno: rezervoar prednjeg diferencijala, rezervoar zadnjeg diferencijala, ulje motora, kočiona tečnost (zamenite je na svake dve godine ili kada primetite da tečnost izgleda tamno i kontaminirano), rashladnu tečnost.

Konzerviranje motora

Uklonite svećice i dodajte 15-20ml SAE 5W-40/SG motorno ulje. Kako biste imali pristup otvoru svećice koristite čisto crevo i malu plastičnu sprej bocu napunjenu sa prethodno navedenom količinom ulja.

OPREZ

Uradite ovo veoma oprezno! Ukoliko promašite otvor, ulje će se prosuti iz otvora i izgledaće kao da je došlo do curenja ulja.

Uklonite poklopac svećice i okrenite kolenasto vratilo tako da obezbedite sporo okretanje motora. Ulje će biti primorano da ide po i oko klipova motora, prstena klipova i premazaće cilindar sa zaštitnim slojem svežeg ulja.

Ukoliko se odlučite da ne koristite gore navedeni način konzervacije, pratite sledeću proceduru:

1. Poduprite prednji deo vozila tako da je motor u ravnom položaju ili blago nagnut ka zadnjem delu vozila.
2. Uklonite svećice, zarotirajte klipove na donju mrtvu tačku i sipajte otprilike 15-20ml ulja u cilindar.
3. Uklonite poklopac svećice i okrenite kolenasto vratilo tako da se motor lagano okreće.
4. Okrenite motor nekoliko puta kako biste obezbedili da ulje prekrije prstene klipova i zidove cilindra.
5. Očistite sistem za dovod goriva pomoću dekarbonizatora.
6. Ukoliko se ne radi dekarbonizacija sistema za dovod goriva, iz rezervoara goriva, cevi sistema za dovod goriva i ventila za dovod goriva se mora izliti svo gorivo.

Podmazivanje

Proverite sve kablove i podmažite ih mazivom za kablove. Pratite uputstva za podmazivanje kablova u odeljku Održavanje u uputstvu kako biste kompletno podmazali sve delove vozila pomoću maziva za sva godišnja doba.

Skladištenje akumulatora

Napunite akumulator do kraja i uklonite akumulator iz vozila radi skladištenja.

Antifriz za motor

Proverite nivo i snagu rashladne tečnosti motora. Rashladna tečnost motora se treba menjati na svake dve godine.

Skladišni prostor/Prekrivanje vozila

Podesite pritisak u gumama na preporučeni i poduprite ATV vozilo tako da gume budu 30-40mm iznad zemlje. Obezbedite dobru provetrenost skladišnog prostora i prekritje vozilo ceradom.

▲ NAPOMENA

Nemojte koristiti cerade od plastike ili od premazanog materijala. Oni ne dozvoljavaju dobar protok vazduha, što znači da može doći do kondenzacije, kao i korozije i oksidacije na delovima vozila.

Transportovanje vozila

ATV ne može biti transportovan u uspravnom položaju, pratite sledeće procedure kada transportujete vozilo:

1. Isključite motor i uklonite ključ iz brave kako se ne bi izgubio tokom transporta.
2. Stavite menjač u bilo koju poziciju osim parking pozicije, blokirajte prednje i zadnje točkove kako biste sprečili pomeranje vozila.
3. Nikada ne transportujte motor u parking poziciji jer može doći do kvara motora.
4. Pričvrstite istovremeno prednju i zadnju stranu rama i sprečite klizanje i pomeranje vozila tokom transporta.
5. Obezbedite da poklopac rezervoara goriva, ulja kao i sedišta budu pravilno namontirani.

REŠAVANJE PROBLEMA

Problemi sa pogonskim remenom i poklopcem remena

Mogući uzrok	Rešenje problema
Vožnja ATV-a u PikUp-u ili u visoku prikolicu pod velikim brojem obrtaja	Prebacite stepen prenosa na niske obrtaje prilikom utovara ATV-a kako biste sprečili pregrevanje pogonskog remena.
Pokretanje vozila na strmoj uzbrdici	Prilikom kretanja na uzbrdici, koristite nizak stepen prenosa ili smanjite tovar na ATV-u (nakon što aktivirate parking kočnicu) i okrenite vozilo K-skretanjem.
Vožnja pri niskom broju obrtaja ili malom brzinom (5-10km/h)	Vozite većom brzinom ili češće koristite nizak stepen prenosa. Korišćenje niskog stepena prenosa je preporučeno u slučajevima kada CVT sistem radi na niskim temperaturama i omogućava duži životni vek komponenti.
Nedovoljno zagrejan motor ATV pri niskim temperaturama	Zagrejte motor pre vožnje, tada remen postaje fleksibilniji i sprečava se pregrevanje remena
Sporo i tromo uključivanje CVT-a	Brže i efikasnije koristite gas radi efikasnije promene
Vuča / guranje pri niskom broju obrtaja pri maloj brzini	Koristite samo nizak stepen prenosa
Korišćenje u komunalne svrhe, čišćenje snega, prljavštine itd.	Koristite samo nizak stepen prenosa
ATV zaglavljen u blatu il snegu	Promenite stepen prenosa na nizak, i pažljivo ali naglo i agresivno pritiskajte gas kako biste aktivirali CVT sistem. UPOZORENJE: Preagresivno korišćenje gasa može dovesti do gubitka kontrole i prevrtanja vozila.
Prelazak preko velikih prepreka iz mesta	Promenite stepen prenosa na nizak, i pažljivo ali naglo i agresivno pritiskajte gas kako biste aktivirali CVT sistem. UPOZORENJE: Preagresivno korišćenje gasa može dovesti do gubitka kontrole i prevrtanja vozila.
Spadanje remena zbog ulaska vode ili snega u CVT sistem	Skinite poklopac CVT sistema, odlijte svu vodu iz CVT sistema
Kvar CVT sistema	Kontaktirajte vašeg prodavca radi provere komponenti CVT sistema

Gašenje motora

Mogući uzrok	Rešenje problema
Loše performanse motora	Proverite da li svi osigurači rade ili da li je strano telo upalo u rezervoar goriva, cevi za dovod goriva ili gasa. Kontaktirajte vašeg prodavca ili servisera.
Pad osigurača	Ponovo pokrenite osigurač
Nizak napon akumulatora	Napunite akumulator na 12.5 V DC
Slabo povezani konektori akumulatora	Proverite sve konektore i pričvrstite ih
Slabo povezani konektori solenoida	Proverite sve konektore i pričvrstite ih

Nepravilan i neravnomeran rad motora

Mogući uzrok	Rešenje problema
Loš kvalitet ili gorivo sa niskim nivoom oktana	Zamenite gorivo gorivom sa preporučenim nivoom oktana
Nepravilan tajming paljenja	Kontaktirajte vašeg prodavca
Nepravilan zazor svećica ili raspon toplote	Podesite zazor svećica na preporučeni ili zamenite svećice

Zaustavljanje i gubitak snage motora

Mogući uzrok	Rešenje problema
Pregrevanje motora	Očistite mrežu i jezgro hladnjaka, očistite spoljašnjost motora, kontaktirajte vašeg prodavca

Gašenje motora/ neuspešno pokretanje motora

Mogući uzrok	Rešenje problema
Nema goriva u rezervoaru	Napunite rezervoar gorivom
Zapušen filter ili ventil dovoda za gorivo	Proverite i očistite ili zamenite
Voda u gorivu	Ispraznite gorivo i sipajte novo
Ventil dovoda za gorivo je pokvaren	Zamenite
Staro ili nepreporučeno gorivo	Sipajte novo gorivom
Neispravna ili defektna svećica/e	Proverite svećicu/e, zamenite ukoliko je neophodno
Nema varnica u svećici	Proverite svećicu/e, proverite da li je prekidač uključen
Voda ili gorivo u karteru	Odmah idite kod vašeg prodavca
Preterano korišćenje sauga	Proverite, očistite i/ili zamenite svećice
Zapušen ubrizgivač goriva	Očistite ili zamenite ubrizgivač goriva
Nizak napon akumulatora	Napunite akumulator na 12.5 V DC
Mehanički kvar	Kontaktirajte vašeg prodavca

Izostanak prvog paljenja

Mogući uzrok	Rešenje problema
Slaba varnica na svećicama	Proverite, očistite i/ili zamenite svećice
Nepравilan zazor svećica ili toplotni opseg	Podesite zazor svećica na preporučeni ili zamenite svećice
Staro ili nepreporučeno gorivo	Zamenite novim gorivom
Nepравilno montirani provodnici svećica	Kontaktirajte vašeg prodavca
Nepравilan tajming paljenja	Kontaktirajte vašeg prodavca
Mehanički kvar	Kontaktirajte vašeg prodavca

Nepravilan rad motora, gubitak brzine ili prekid rada motora

Mogući uzrok	Rešenje problema
Neispravna ili defektna svećica/e	Proverite svećicu/e, zamenite ukoliko je neophodno
Istrošeni ili neispravni provodnici svećica	Kontaktirajte vašeg prodavca
Nepravilan zazor svećica ili toplotni opseg	Podesite zazor svećica na preporučeni ili zamenite svećice
Nedovoljno pričvršćeni konektori svećica	Proverite sve konektore i pričvrstite ih
Voda u gorivu	Ispraznite gorivo i sipajte novo
Nizak napon akumulatora	Napunite akumulator na 12.5 V DC
Iskrivljen ili začepljen dovod goriva	Proverite i zamenite
Neodgovarajuće gorivo	Zamenite preporučenim gorivom
Zapušen filter za vazduh	Proverite i očistite ili zamenite
Nepravilan rad limitera brzine vožnje u rikverc	Kontaktirajte vašeg prodavca
Nepravilan rad električnog prekidača za dovod goriva	Kontaktirajte vašeg prodavca

Mogući uzrok	Rešenje problema
Ostali mehanički kvarovi	Kontaktirajte vašeg prodavca
Moguće suve ili masne mešavine goriva	Rastvor
Nizak nivo goriva ili kontaminirano gorivo	Dolijte ili zamenite gorivo, očistite sistem za dovod goriva
Niskooktansko gorivo	Zamenite preporučenim gorivom
Zapušen filter za vazduh	Zamenite filter za vazduh
Nepravilan rad mlaznica	Kontaktirajte vašeg prodavca
Preterano korišćenje sauga	Proverite, očistite i/ili zamenite svećice
Gorivo sa visokim nivoom oktana	Zamenite gorivo sa gorivom nižeg nivoa oktana

Gašenje ili gubitak snage motora

Mogući uzrok	Rešenje problema
Nema goriva u rezervoaru	Napunite rezervoar gorivom
Iskrivljen ili začepljen dovod goriva	Proverite i zamenite
Voda u gorivu	Ispraznite gorivo i sipajte novo
Preterano korišćenje sauga	Proverite, očistite i/ili zamenite svećice
Neispravna ili defektna svećica/e	Proverite svećicu/e, zamenite ukoliko je neophodno
Istrošeni ili neispravni provodnici svećica	Kontaktirajte vašeg prodavca
Nepravilan zazor svećica ili toplotni opseg	Podesite zazor svećica na preporučeni ili zamenite svećice
Nedovoljno pričvršćeni konektori svećica	Proverite sve konektore i pričvrstite ih
Nizak napon akumulatora	Napunite akumulator na 12.5 V DC
Zapušen filter za vazduh	Proverite i očistite ili zamenite filter
Nepravilan rad limitera brzine vožnje u rikverc	Kontaktirajte vašeg prodavca
Nepravilan rad elek. prekidača za dovod goriva	Kontaktirajte vašeg prodavca
Ostali mehanički kvarovi	Kontaktirajte vašeg prodavca

Tablela dijagnostike električnih kvarova

Kod	Mogući uzrok	Rešenje problema
21	Glavni senzor obrtne sile nije konektovan	1. Proverite strujne žice senzora 2. Zamenite kontrolnu jedinicu motora
22	Glavni senzor obrtne sile pokazuje grešku u očitavanju (napon previše visok ili nizak)	1. Proverite strujne žice senzora 2. Zamenite kontrolnu jedinicu motora
23	Pomoćni senzor obrtne sile nije konektovan	1. Proverite strujne žice senzora 2. Zamenite kontrolnu jedinicu motora
24	Pomoćni senzor obrtne sile pokazuje grešku u očitavanju (napon previše visok ili nizak)	1. Proverite strujne žice senzora 2. Zamenite kontrolnu jedinicu motora
25	Prevelika razlika u očitavanju glavnog i pomoćnog senzora	1. Proverite strujne žice senzora 2. Zamenite kontrolnu jedinicu motora
26	Kvar u komponentama glavnog senzora	Zamenite kontrolnu jedinicu motora
32	Devijacija prilikom očitavanja nule struje je prevelika	Ponovo konektujte strujne žice motora
33	Motor nije konektovan	Zamenite kontrolnu jedinicu motora
34	Struja kontrolne jedinice motora je izvan granica	Zamenite kontrolnu jedinicu motora
35	Jedna strana motora nema podršku	Zamenite kontrolnu jedinicu motora
36	Napon motora nije u granicama normale	1. Proverite žice motora 2. Proverite svećice motora

EPS-Indikator električnog servo upravljača na instrument tabli se nalazi na EPS sistemu ① i redovan je deo opreme vozila. Uobičajeno, EPS indikator će se upaliti ② nakon što pokretanja motora ali EPS neće raditi. Kada se motor upali, EPS indikator će biti isključen ③ i EPS će se aktivirati.

U slučaju da dođe do kvara, EPS indikator će trepereti. Nemojte isključivati motor. Proverite interval treperenja indikatora. Zapišite obrazac treperenja i proverite kod treperenja u tablici kodova kvarova radi dijagnostike.

Svaki kod sastoji se od dve cifre, koje su prikazane brojem dugotrajnih i kratkotrajnih treptaja indikatora EPS.

Broj dugih treptaja se odnosi na cifru desetica;

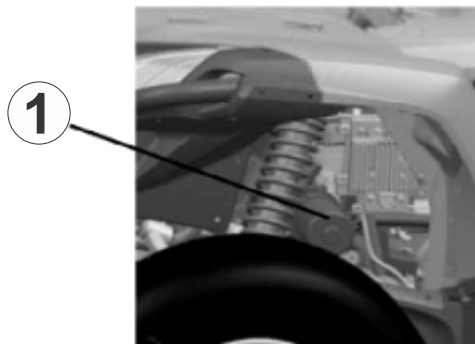

Broj kratkih treptaja se odnosi na cifru jedinica;

Dužina dugih treptaja: 2sek.

Dužina kratkih treptaja: 1sek.

Interval treperenja: 1sek.

Ciklus treperenja se ponavlja 3 sekunde nakon što se indikator isključi.

▲ NAPOMENA

U slučaju da dođe do kvara EPS, nemojte demontirati EPS sistem. Proverite žice kojim je sistem povezan u slučaju da postoje loše pričvršćene veze. Ukoliko to nije slučaj, kontaktirajte ovlašćenog prodavca ili servisera.

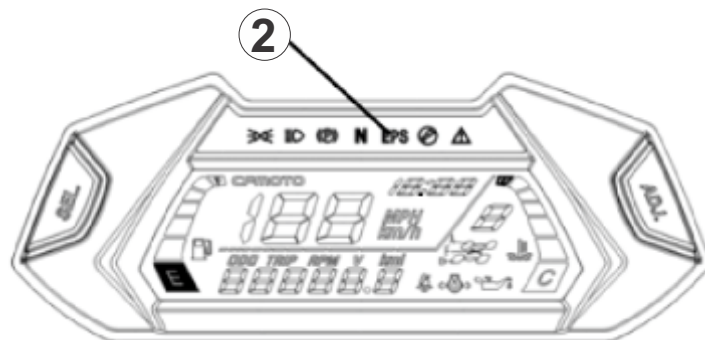

Dijagnoze i rešenja kvarova na EPS sistemu

Br.	Specifikacija kvara	Najverovatniji uzroci	Rešenja problema
1	Skretanje bez podrške EPS sistema	<ol style="list-style-type: none"> 1.Kontakti na strujnim žicama su loši 2.Osigurač je pregoreo 3.Oštećen je relej 4.Upravljač, motor ili senzor su oštećeni 	<ol style="list-style-type: none"> 1.proverite da li su konekcije ispravno podešene. 2.Zamenite osigurač (30A) 3.Zamenite relej 4.Kontaktirajte dobavljača i zamenite sistem
2	Snaga se ne prenosi podjednako na leve i desne točkove	<ol style="list-style-type: none"> 1.Postoji devijacija u srednjoj vrednosti napona 2.Upravljač, motor ili senzor su oštećeni 	<ol style="list-style-type: none"> 1.Odvojte konektore sa motora, odmotajte šraf za podešavanje senzora, podesite poziciju senzora tako da boltaža bude $1.65V \pm 0.05V$ 2.Kontaktirajte dobavljača i zamenite
3	Kada je sistem uključen upravljač se ljulja na obe strane	<ol style="list-style-type: none"> 1.Motor je povezan naopako 2.Upravljač, motor ili senzor su oštećeni 	<ol style="list-style-type: none"> 1.Promenite poziciju (debele) crvene i crne kleme na terminalima motora 2.Kontaktirajte dobavljača i zamenite sistem
4	Skretanje je teško	<ol style="list-style-type: none"> 1.Akumulator gubi snagu 2.Oštećenje motora (gubitak snage) 3.Pritisak u prednjim gumama je nizak 	<ol style="list-style-type: none"> 1.Napunite akumulator 2.Kontaktirajte dobavljača i zamenite sistem 3.Napumpajte gume
5	Čuje se buka u EPS sistemu sprilikom skretanja	<ol style="list-style-type: none"> 1.Motor je oštećen 2.Postoji zazor u sklopki donjeg vratila upravljača ili je sklopka mehaničkog vratila prevelika 3.Sklopka donjeg vratila upravljača/mehaničkog vratila je neadekvatno pričvršćena 	<ol style="list-style-type: none"> 1.Zamenite 2.Zamenite 3.Proverite da li su šrafovi i podloške čvrsto montirani.

RASPORED REDOVNOG ODRŽAVANJA

U cilju bezbedne vožnje, održavanja optimalnih performansi, produžavanje veka, smanjenja emisije izduvnih gasova. Obavljajte kontrolu navedenih elementa vozila po zadatim intervalima.

predmet		km												NAPOMENA
		300 km	1000 km	1500 km	2000 km	3000 km	4000 km	5000 km	6000 km	7000 km	8000 km	9000 km	10000 km	
Sistem za podmazivanje	Motorno ulje	Z	Z	Z	Z	Z	Z	Z	Z	Z	Z	Z	Z	I: inspekcija P: podešavanje Č: čišćenje Z: zamena D: dotezanje
	Filter ulja motora	Z	Z	Z	Z	Z	Z	Z	Z	Z	Z	Z	Z	
	Ulje menjača		I		Z		Z		Z		Z		Z	
	Ulje diferencijala		I		Z		Z		Z		Z		Z	
Sistem za napajanje gorivom	Filter goriva		Č		Č		Č		Č		Č		Č	
	Ubrizgavanje goriva												I/P	
	Cevi za dovod goriva						I						I	
Sistem za vazduh	Filter vazduha				Č		Č		Č		Č		Č	
	Zavrtnji usisnog sistema		I		I		I		I		I		I	
	Creva za dovod vazduha		I		I		I		I		I		I	
Transmisija	Lanac bregaste (4T)					I			I			I		
	Kaiš				I		I		Z		I		I	
	Zazor ventila (4T)					P			P			P		
Sistem za paljenje	Svećice (4T)							Č					Z	
	Elementi paljenja							I					I	
Ostalo	Važniji zavrtnji šasije			D	D	D	D	D	D	D	D	D	D	
	Sistem kočenja		I	I	I	I	I	I	I	I	I	I	I	

!

**REDOVAN
SERVIS PO
RASPOREDU
DATOM U
TABELI ILI
MINIMUM
JEDNOM U
GODINU DANA**

!

Održavanje koje nije u predviđenim intervalima

<i>Predmet</i>	<i>Razlog za održavanje</i>
Sistem za paljenje	U slučaju nepravilnog paljenja, pregrevanja agregata ili neočekivanog prestanka rada. Odmah pristupiti inspekciji i detekciji problema!
Uklanjanje ostatak sagorevanja	U slučaju značajnog gubitka snage vozila nakon upotrebe od 10 do 15 meseci.
Transmisija / Sistem prenosa	U slučaju značajnog gubitka snage pri ubrzanju vozila nakon upotrebe od 10 do 15 meseci.
Klip	Ako je vozilo voženo pod velikim opterećenjem tokom prvog meseca upotrebe, može doći do zaprljanja i trošenja, klipa, karika i cilindra. Agregat treba biti očišćen ili honovan u zamenu istrošenih delova



USLOVI I GARANTNE OBAVEZE

Garancija podrazumeva obavezu davaoca garancije, odnosno ovlašćenih dilera ili ovlašćenih prodavaca da bez naknade, otklone sve neispravnosti nastale greškom proizvođača. Garancija obuhvata popravku utvrđenih neispravnosti ili, zamenu delova / sklopova u kvaru, prema proceni ovlašćenog servisa. Isključuje se obaveza zamene delova / sklopova za koje se proceni da se mogu popraviti. Zamenjeni delovi su vlasništvo proizvođača koje za njega preuzima i čuva davalac garancije, odnosno ovlašćeni diler. Usluge, odnosno, izvršeni radovi i potrošeni materijal koje pokriva garancija ne naplaćuju se kupcu. Garancija ne pokriva usluge redovnog održavanja i tom prilikom potrošenog materijala.

(I) Uslovi važenja garancije

Da bi garancija važila u pomenutom periodu, kupac je dužan da:

- se pridržava dobijenog Uputstva za upotrebu vozila i Servisnog plana (servisna knjižica);
- sve popravke, kao i redovno održavanje izvodi isključivo u ovlašćenim servisima, uz overu Servisnog plana;
- sve servisne radove izvodi po dinamici datoj u Servisnom planu i da se pri tom koriste isključivo originalni rezervni delovi i od proizvođača odobrena sredstva u skladu sa procedurama koje propisuje proizvođač;
- obavesti davaoca garancije, odnosno ovlašćenog dilera o potrebi otklanjanja oštećenja, koja su pokrivena garancijom, neposredno po otkrivanju istog;
- sva naknadna opremanja vozila elektronskim i/ili mehaničkim sistemima koje prethodno odobrava generalni uvoznik obavi u ovlašćenim servisima.

Kupac ima pravo i na otklanjanje kvarova i šteta koji nastanu na drugim delovima vozila, ako se pokaže da potiču od kvara ili štete koji su predmet zahteva za reklamaciju (posledične štete). U slučaju neosnovane reklamacije kupac snosi sve nastale troškove po osnovu podnetog zahteva za reklamaciju. Promenom vlasništva na vozilu garantni rok ostaje nepromenjen i ne menjaju se obaveze iz osnovne garancije.

(II) Slučajevi koji nisu pokriveni garancijom

Garancija ne pokriva nedostatak koji je nastupio kao posledica:

- dejstva više sile (poplava, grom, zemljotres i sl.);
- dugotrajno potapanje u vodi (prolasci kroz vodu) !
- specifičnih uslova eksploatacije i rukovanja vozilom (sudar, loši putevi i sl.);
- prirodnog trošenja komponenti vozila (pneumatici, kočne pločice, kočni diskovi, svećice, amortizeri, filteri, haube i geometrije trapa, i sl.);
- ugradnje delova u vozilo koje nije odobrio proizvođač odnosno generalni uvoznik;
- ugradnje / promena na vozilu koja nije obavljena u skladu sa uputstvima proizvođača;
- upotreba trkačkih ili modifikovanih delova, korišćenja vozila suprotno nameni (u moto-sportu i sl.);
- opterećenja vozila iznad ograničenja određenih Uputstvom za upotrebu;
- upotrebe goriva, maziva, motornog i drugog ulja, rashladne tečnosti, sredstava za čišćenje i poliranje, koje ne zadovoljavaju od strane proizvođača propisan kvalitet ili se ne koriste shodno nameni i uputstvu za upotrebu;
- nepoštovanja Uputstva za upotrebu vozila i Servisnog plana koje je definisao proizvođač;
- propusta kupca da odmah prijavi kvar ili protivljenja kupca da se odmah izvrši popravka.

▲ PAŽNJA : Pranje vozila vodom pod visokim pritiskom sa male udaljenosti, usmerenim na vitalne delove vozila (delovi koji sadrže gumu, delovi električne instalacije, električni sklopovi)!

Grupe delova koje nisu pokriveno garancijom proizvođača:

- Kape svećica, kablovi svećica, pogonski kaiš, vazdušni filter, prednje/zadnje kočione pločice, čaure , sijalice, osigurači, delovi od gume, prednji/zadnji pneumatici, prednje/zadnje felne, ulje menjača i motora, prednji/zadnji kočioni diskovi, ležajevi, pod vozila/plastika/vetrobran/krov/filter goriva/upravljač, čaure nosača motora, pohabani delovi, oštećenja od vode, fizički polomljene komponente usled nesavesne upotrebe.

▲ NAPOMENA

GARANTNI ROK ZA BATERIJU NA VOZILU U PRVOJ UGRADNJI JE 6 MESECI.

(III) Postupak ostvarivanja garancijskih prava

Za postupak ostvarivanja garancijskih prava važe sledeći uslovi:

- Garancijsko pravo kupac može ostvariti kod prodavca ili u drugom servisu, koji je od strane proizvođača / importera ovlašćen za servisiranje predmeta kupovine na teritoriji Republike Srbije. U slučaju usmene prijave za ostvarivanje garancijskih prava, kupcu se mora uručiti pismena potvrda o prispeću prijave.
- Ukoliko predmet kupovine zbog materijalnih nedostataka nije u funkciji, kupac je dužan da se javi najbližem servisu, koji je od strane proizvođača / importera ovlašćen za servisiranje predmeta kupovine.
- Prodavac je dužan da najkasnije u roku od 15 dana od prijema prijave za ostvarivanje garancijskih prava, odgovori kupcu, sa izjašnjenjem o podnetoj prijavi i predlogom rešavanja problema.
- Zamenjeni delovi ostaju svojina proizvođača koje za njega preuzima i čuva ovlašćeni diler.
- Za delove ugrađene tokom otklanjanja neispravnosti u toku trajanja garancije, garantni rok pocinje da teče ponovo samo za taj deo.



CFMOTO
GARANTNI LIST

Osnovni podaci:

VOZILO: _____

PROIZVOĐAČ: _____

MODEL: _____

BOJA: _____

BR. ŠASIJE: _____

GODINA PROIZVODNJE: _____

DATUM PRODAJE: _____

KUPAC: _____

GARANTNI ROK: 25 MESECI
OD DANA KUPOVINE VOZILA

**Garantni rok za vozila
u komercijalnoj upotrebi.**

Svojeručni potpis kupca

M.P.

Svojeručni potpis prodavca

NAPOMENA: Svojeručnim potpisom kupac potvrđuje da je upoznat sa uslovima garancije i servisnim intervalima navedenim u garantnom listu.

Servisna kontrola

Servis br.1 Datum servisa: km: Potpis servisera: M.P.	Servis br.2 Datum servisa: km: Potpis servisera: M.P.	Servis br.3 Datum servisa: km: Potpis servisera: M.P.	Servis br.4 Datum servisa: km: Potpis servisera: M.P.
Servis br.5 Datum servisa: km: Potpis servisera: M.P.	Servis br.6 Datum servisa: km: Potpis servisera: M.P.	Servis br.7 Datum servisa: km: Potpis servisera: M.P.	Servis br.8 Datum servisa: km: Potpis servisera: M.P.



**Vozilo servisirano u ovlašćenom servisu,
za vreme garantnog roka, mora imati uredno
popunjen obrazac sa unetom kilometražom
i potpisom servisera!**

OVLAŠĆENI SERVIS:

BEOGRAD - Srbija "FIĆA TOČAK"
Nehruova 80, 11070 Novi Beograd
Tel: +381 (0)64 250 1761



www.cfmoto.rs
www.cfmoto.ba
www.cfmoto.me